

INSTRUKCJA OBSŁUGI

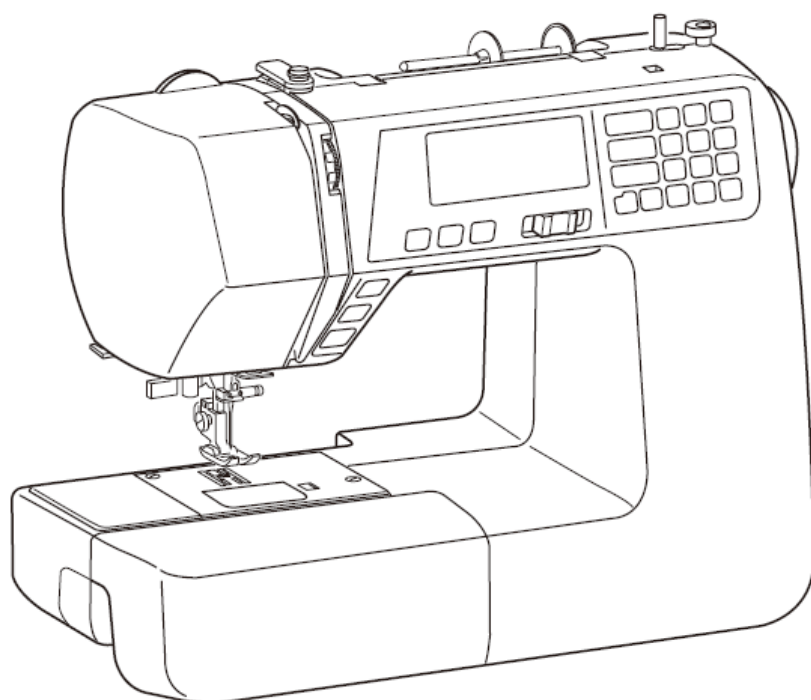

JANOME TXL607

WAŻNE WSKAZÓWKI BEZPIECZEŃSTWA

Niniejsze urządzenie nie jest zaprojektowane do użytkowania przez osoby (włączając w to dzieci) z ograniczoną sprawnością ruchową, czuciową czy intelektualną. Podobnie rzecz się ma względem osób niedoświadczonych oraz posiadającą nikłą wiedzę na temat urządzenia. Warunkiem użytkowania maszyny przez wyżej wymienionych osób jest baczna opieka lub kontrola osoby odpowiedzialnej za bezpieczeństwo takiej osoby.

Dzieci należy nadzorować, by nie bawiły się urządzeniem.

Korzystając z niniejszego urządzenia, należy zachować podstawowe środki ostrożności.

Maszyna jest zaprojektowana tylko do użytku domowego.

NIEBEZPIECZEŃSTWO — Aby wyeliminować ryzyko porażenia prądem:

Nie wolno pozostawiać bez nadzoru urządzenia podłączonego do źródła zasilania. Maszynę do szycia należy odłączyć od zasilania niezwłocznie po zakończeniu pracy oraz przed oczyszczeniem.

OSTRZEŻENIE — Aby wyeliminować ryzyko poparzenia, pożaru, porażenia prądem lub

obrażeń:

1. Maszyna nieprzeznaczona do zabawy.
Gdy urządzenie używane jest przez dzieci lub w ich obecności, konieczny jest ścisły nadzór osoby dorosłej.
2. Maszyna powinna być używana zgodnie z jej przeznaczeniem opisanym w niniejszej instrukcji.
Należy używać tylko wyposażenia rekomendowanego przez producenta i opisanego w niniejszej instrukcji.
3. Nie wolno używać maszyny, gdy: (1) uszkodzony jest przewód lub wtyczka, (2) urządzenie działa niewłaściwie na skutek upuszczenia lub zniszczenia, (3) urządzenie wcześniej wpadło do wody. Gdy zaistnieją powyższe okoliczności, maszynę należy zanieść do najbliższego autoryzowanego przedstawiciela lub centrum serwisowego, aby tam dokonano przeglądu, naprawy lub elektrycznej lub mechanicznej regulacji.
4. Do maszyny dołączono jest specjalny kabel łączący. W razie jego uszkodzenia, należy zastąpić go identycznym. Można go zakupić w punkcie sprzedaży.
5. Nie wolno wtykać ani wkładać żadnych obcych obiektów do otworów w maszynie.
6. Nie wolno używać maszyny na wolnym powietrzu.
7. Nie wolno obsługiwać maszyny w miejscach, gdzie używane są produkty w aerozolu (sprayu) oraz tam, gdzie stosowano tlen.
8. Aby odłączyć urządzenie od zasilania, należy wyłączyć wszystkie przełączniki (ustawić je w pozycji „0”), a następnie wyjąć wtyczkę z kontaktu.
9. Nie wolno odłączać urządzenia od zasilania ciągnąc za przewód. Aby wyłączyć maszynę z sieci należy chwycić za wtyczkę, nie za przewód.
10. Należy trzymać palce z daleka od ruchomych części urządzenia, szczególnie od igły.
11. Zawsze należy używać odpowiedniej płytki do igły. Użycie niewłaściwej płytki może złamać igłę.
12. Nie wolno używać wygiętych igieł.
13. Nie wolno ciągnąć ani popychać materiału podczas szycia, gdyż może to spowodować wygięcie się lub złamanie igły.
14. Należy wyłączyć maszynę (“0”), zanim dokona się jakiegokolwiek regulacji przy igle. Szczególnie dotyczy to czynności takich jak: nawlekanie igły, zmiana igły, nawlekania szpulki czy zmiany stopki dociskowej.
15. Zawsze należy odłączyć urządzenie od źródła zasilania, zanim przystąpi się do zdjęcia obudowy, smarowania lub innej czynności regulującej ujętej w niniejszej instrukcji.

INSTRUKCJĘ NALEŻY ZACHOWAĆ



W przypadku wyzbycia się maszyny, musi być ona bezpiecznie zutylizowana zgodnie z prawem krajowym odnośnie produktów elektrycznych. W razie wątpliwości skontaktuj się ze sprzedawcą.

SPIS TREŚCI

CZĘŚĆ I. NAZWY CZĘŚCI

Nazwy części	1
Akcesoria standardowe	2
Duży wysuwany stolik	2
Mały wysuwany stolik	3
Karta ściągów	3

CZĘŚĆ II. PRZYGOTOWANIE DO SZYCIA

Podłączanie do prądu	4
Przed pierwszym użyciem maszyny	4
Instrukcje operacyjne	4
Suwak kontroli prędkości	5
Kontrolowanie prędkości szycia	5
Przyciski operacyjne maszyny	6-7
Panel dotykowy	8
Wyświetlacz LCD	8
Usuwanie i zakładanie uchwytu stopki	9
Wymiana stopki dociskowej	9
Podnośnik stopki dociskowej	9
Pokrętko docisku stopki	9
Opuszczanie i podnoszenie ząbków	10
Wymiana igły	11
Wybór igły i nici	11
Nawijanie szpulki	12-14
Nawlekanie maszyny	15-17
Wybór wzoru	18
Ustawienia	19
Dostosowywanie naprężenia nici dla ściągów prostych	20
Dostosowywanie naprężenia nici dla ściągów zygzakowatych	21

SECTION III. PODSTAWY SZYCIA

Szycie ścięciem prostym	22-23
Ściąg prosty	24
Ściąg blokujący (automatyczny)	24
Ściąg blokujący	24
Potrójny ściąg elastyczny	24
Ściąg elastyczny	25
Ściąg rzeźbiony	25
Nowy ściąg rzeźbiony	25
Ściąg zygzakowaty	26
Ściąg wielokrotny	27
Ściąg obrębiający	27
Ściąg dziany	28
Podwójny ściąg obrębiający	28
Przyszywanie zamków błyskawicznych	29-30
Obrębianie kryte	31-32
Przyszywanie guzików	32
Przyszywanie tasiemki	33
Rodzaje dziurek i ich zastosowanie	34
Dziurka prostokątna	35-36
Regulowanie szerokości i gęstości obrzucania dziurki	37
Dziurka zaokrąglona	37
Dziurka do delikatnych materiałów	37
Dziurka odzieżowa	38
Dziurka elastyczna	38
Dziurka "w dawnym stylu"	38
Dziurka z kordu	39
Cerowanie	40
Fastryga	41
Oczka	41

CZĘŚĆ IV. SZYCIE DEKORACYJNE

Ściąg muszelkowy	42
Aplikacja	42
Obrębek	43
Marszczenie	43
Zakładka	43
Przyszywanie patchworku	44
Pikowanie ozdobne	44
Ściąg klamrowy	45
Wiązanka	45
Ściągi ozdobne	45
Ozdabianie frędzlami	46
Mereżka	46
Ściąg krzyżkowi	47
Ściągi dekoracyjne	47
Szycie podwójną igłą	48

CZĘŚĆ V. PROGRAMOWANIE WZORÓW ORAZ NAPISÓW

Programowanie przy użyciu ścięgu automatycznie blokującego	49
Programowanie kombinacji wzorów	50
Programowanie automatycznego przycinania nici	50
Ściągi łączące	51
Programowanie lustrzanego odbicia wzoru	52
Szycie kombinacji wzorów od początku	53
Szycie danego wzoru w kombinacji od początku	53
Programowanie napisów	54
Redukowanie rozmiaru znaków	55
Przeglądanie długiego tekstu	56
Kasowanie i wstawianie znaków (wzór)	56
Duplikowanie znaku (wzór)	57
Regulowanie ściągów w zaprogramowanych wzorach	58-59
Korygowanie rozregulowanych wzorów	60

CZĘŚĆ VI. KONSERWACJA MASZyny

Czyszczenie bębna i ząbków	61
Umieszczanie uchwytu szpulki	61
Problemy i sygnały ostrzegawcze	62
Rozwiązywanie problemów	63
Karta ściągów	64

CZĘŚĆ I. NAZWY CZĘŚCI

Nazwy części

- (1) Przycisk start/stop
- (2) Przycisk szycia wstecznego
- (3) Przycisk automatycznej blokady
- (4) Przycisk podnoszenia/opuszczania igły
- (5) Przycisk przycinarki nici
- (6) Przycisk podwójnej igły
- (7) Suwak kontroli prędkości
- (8) Panel dotykowy
- (9) Otwór na dodatkową szpulę
- (10) Blokada nawijacza szpulki
- (11) Nawijacz szpulki
- (12) Uchwyt na szpulkę (duży)
- (13) Trzpień na szpulkę
- (14) Wyświetlacz LCD
- (15) Górna prowadnica nici
- (16) Pokrętko docisku stopki
- (17) Szarpak
- (18) Pokrętko regulacji napięcia nici
- (19) Pokrywa przednia
- (20) Przycinarka do nici
- (21) Nawlekacz igły
- (22) Wysuwany stolik (pojemnik na akcesoria)
- (23) Igła
- (24) Śruba dociskowa igły
- (25) Uchwyt stopki
- (26) Pokrywa
- (27) Pokrywa bębna
- (28) Przycisk otwierania pokrywy
- (29) Dźwignia opuszczania ząbków
- (30) "Wolne ramię"
- (31) Dźwignia do obrzucania dziurek
- (32) Podnośnik stopki dociskowej
- (33) Otwór na kartę ściągów
- (34) Uchwyt transportowy
- (35) Koło obrotowe
- (36) Przełącznik zasilania
- (37) Gniazdo kabla od pedału
- (38) Gniazdo kabla zasilającego
- (39) Pedał
- (40) Przewód zasilania

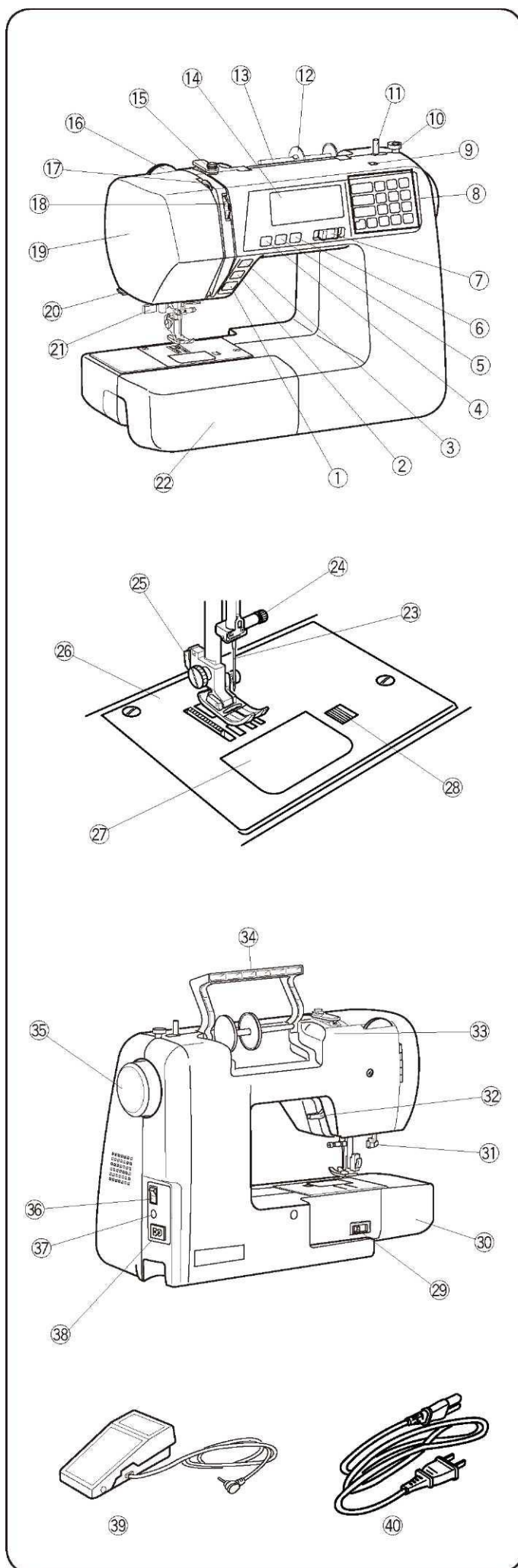

UWAGA:

Wygląd i dokładna specyfikacja maszyny do szycia może zmienić się bez uprzedzenia.

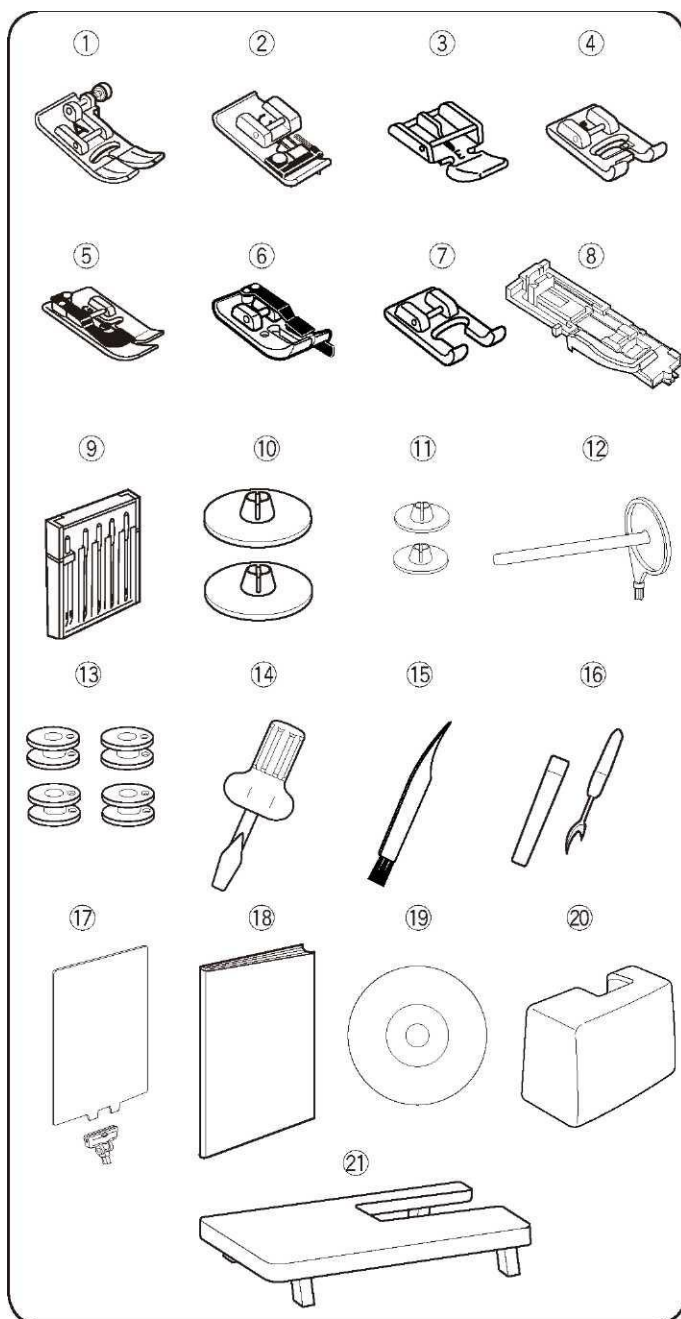

Aksesoria standardowe

- (1) Stopka zygzakowa A (zamontowana w maszynie)
- (2) Stopka overlokowa C
- (3) Stopka do zamków błyskawicznych E
- (4) Stopka do ściągów ozdobnych F
- (5) Stopka do obrębiania krytego G
- (6) Stopka 1/4" O
- (7) Stopka zygzakowa F2
- (8) Stopka do automatycznego obrzucania dziurek R
- (9) Zestaw igieł
- (10) Uchwyt na szpulkę (duży) x2
- (11) Uchwyt na szpulkę (mały) x2
- (12) Dodatkowy trzpień na szpulkę
- (13) Szpulka x4
- (14) Śrubokręt
- (15) Pędzelek
- (16) Rozpruwacz
- (17) Karta ściągów
- (18) Instrukcja obsługi
- (19) Płyta instruktażowa (DVD)
- (20) Twarda pokrywa
- (21) Duży wysuwany stolik

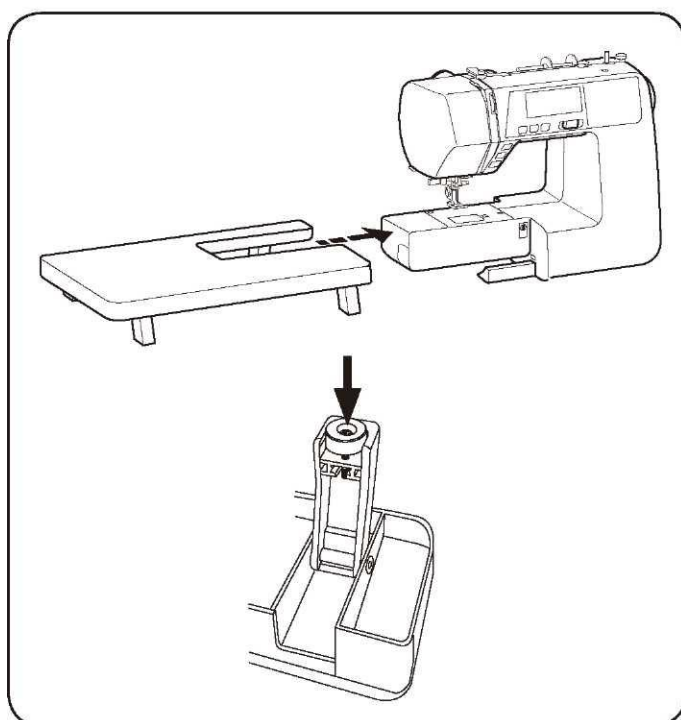

Duży wysuwany stolik

Mocowanie stolika

Wyciągnij zamontowany stolik z maszyny. Rozłóż nóżki dużego stolika. Trzymając stolik oburącz łagodnie wsuń go do prawej.

Dostosowywanie wysokości stolika

Przy pomocy śrubokręta dokręć lub poluzuj śruby w nóżkach stolika.

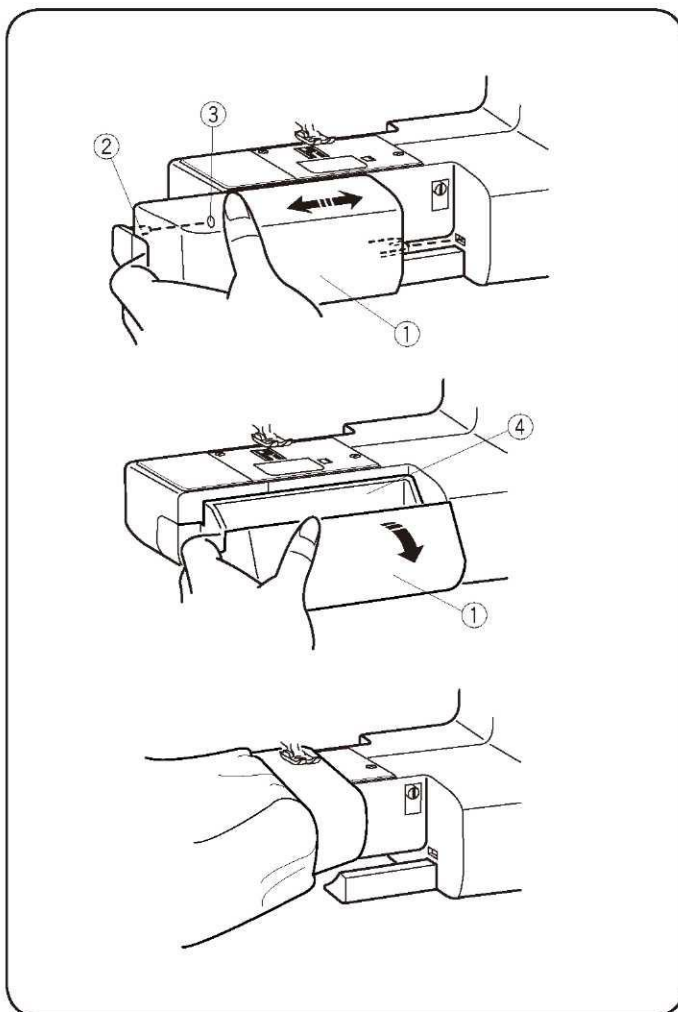

Mały wysuwany stolik

Wysuwany stolik (1) zwiększa ilość miejsca do szycia, a także może zostać łatwo usunięty do szycia rękawów.

- (1) Wysuwany stolik
- (2) Zatyczka
- (3) Otwór

Usuwanie wysuwanego stolika

Wysuń stolik z maszyny, jak pokazano na rysunku.

Mocowanie stolika

Wsuń stolik, tak aby zatyczka (2) zaczepiła się o otwór (3) w maszynie.

Schówek na akcesoria

Akcesoria są przechowywane wewnątrz stolika wysuwanego.

Pociągnij pokrywę do siebie aby otworzyć schówek.

- (4) Schówek na akcesoria

„Wolne ramię” (szycie rękawów)

Szycie w ten sposób ułatwia cerowanie skarpet, wykonywanie naszywek na kolana, rękawy i dziecięce ubrania.

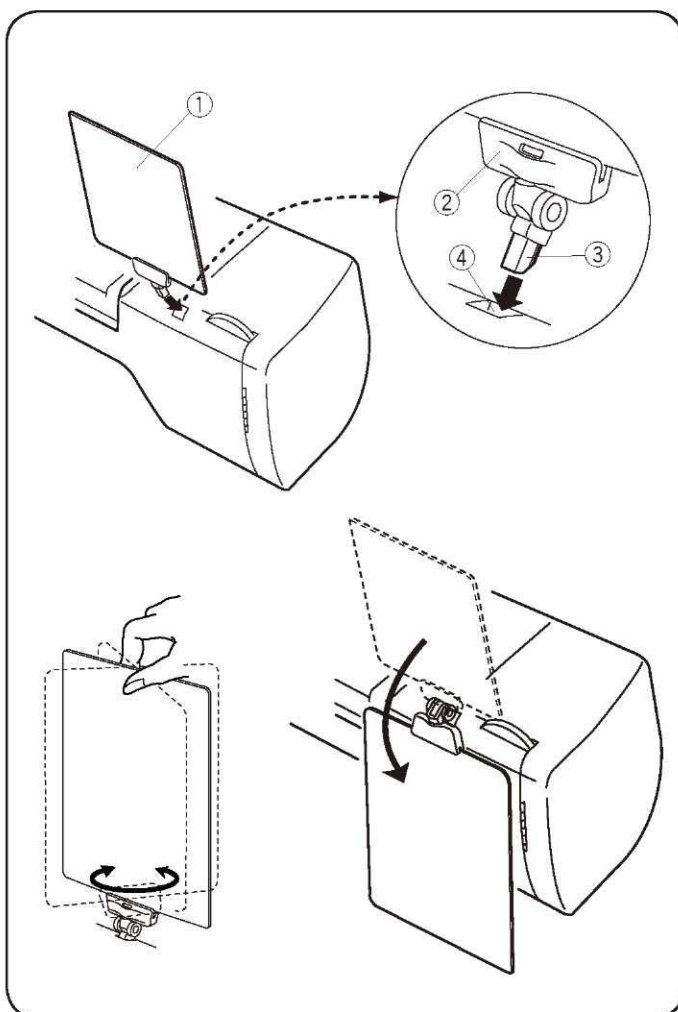

Tabliczka z rodzajami ściegów

Umieść tabliczkę z rodzajami ściegów (1) w uchwycie (2). Następnie umieść uchwyt w otworze (4).

- (1) Tabliczka z rodzajami ściegów
- (2) Uchwyt
- (3) Zatyczka
- (4) Otwór na kartę ściegów

Kartę ściegów można obrócić.

Jeśli tabliczka nie jest aktualnie używana można odgiąć ją do tyłu maszyny.

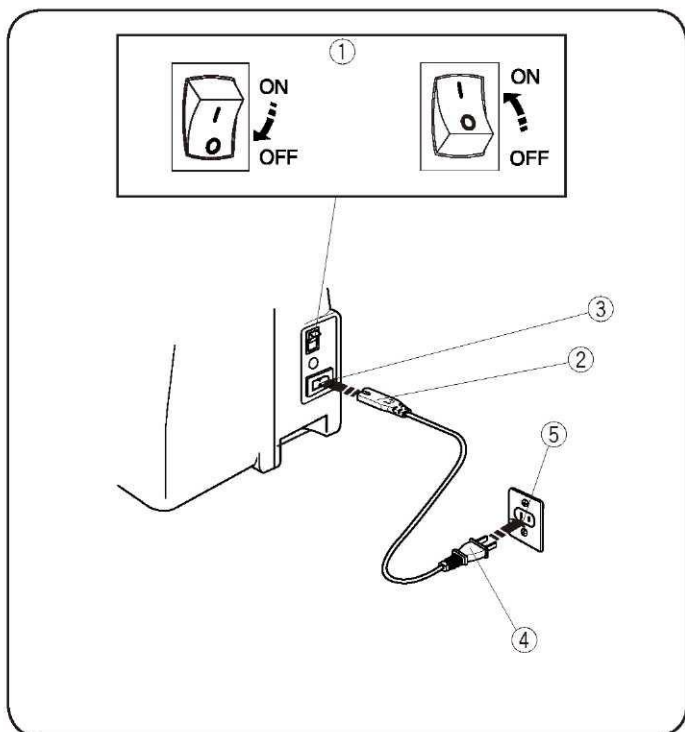
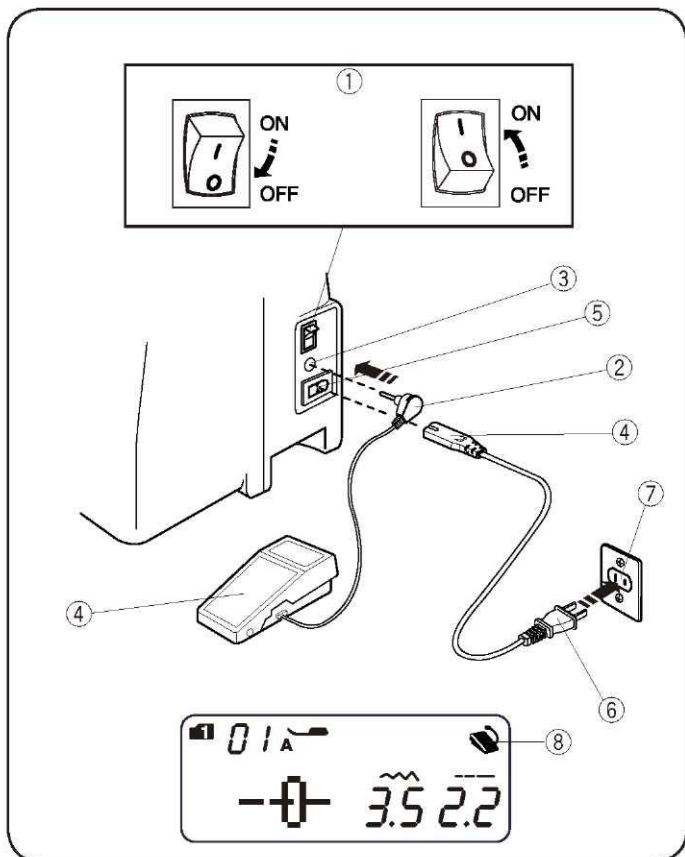

Instrukcje operacyjne:

Symbol „O” na przełączniku oznacza pozycję wyłączoną („off”).

* Z tą maszyną używany jest pedał o oznaczeniu YC-485EC-1.

CZĘŚĆ II. PRZYGOTOWANIE DO SZYCIA

Podłączanie do prądu

• Używanie pedału

Wyłącz zasilanie maszyny(1).

Podłącz wtyczkę kabla od pedału (2) do odpowiedniego gniazda (3).

Podłącz wtyczkę kabla zasilacza (4) do odpowiedniego gniazda (5).

Kabel zasilający (6) podłącz do gniazdka (7).

Włącz zasilanie maszyny (1).

Po prawidłowym podłączeniu pedału, na wyświetlaczu urządzenia zostanie wyświetlony symbol pedału (8).

- (1) Przełącznik zasilania
- (2) Wtyczka kabla od pedału
- (3) Gniazdo kabla od pedału
- (4) Wtyczka kabla zasilacza
- (5) Gniazdo kabla zasilacza
- (6) Wtyczka kabla zasilacza
- (7) Gniazdko
- (8) Symbol pedału

Używanie przycisku start/stop

Wyłącz zasilanie maszyny (1).

Podłącz wtyczkę kabla zasilacza (4) do odpowiedniego gniazda (5).

Kabel zasilający (6) podłącz do gniazdka (7).

Włącz zasilanie maszyny (1).

- (1) Przełącznik zasilania
- (2) Wtyczka kabla zasilacza
- (3) Gniazdo kabla zasilacza
- (4) Wtyczka kabla zasilacza
- (5) Gniazdko

UWAGA:

Przycisk start/stop nie będzie działał, jeżeli do maszyny podłączony jest pedał.



OSTRZEŻENIE:

Podczas pracy zawsze obserwuj obszar szycia i nie dotykaj żadnych ruchomych części, takich jak szarpak, igła czy koło. Zawsze wyłączaj zasilanie urządzenia i odłączaj je od prądu, gdy:

- pozostawiasz maszynę bez nadzoru.
- zakładasz lub zdejmujesz części z maszyny.
- czyścisz maszynę.

Nie kładź niczego na pedale – w przeciwnym razie maszyna nie będzie funkcjonować prawidłowo.

Przed pierwszym użyciem maszyny

Zanim użyjesz maszyny po raz pierwszy, podstaw kawałek materiału pod stopkę i uruchom maszynę bez nici na kilka minut. Jeśli z maszyny wycieknie trochę oleju – wytrzyj go.

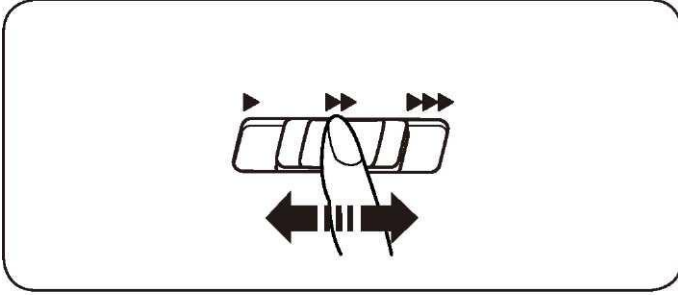

Suwak kontroli prędkości

Prędkość szycia może być kontrolowana przez suwak kontroli prędkości - zależnie od potrzeb. Aby zwiększyć prędkość szycia należy przesunąć suwak w prawo. Aby zmniejszyć prędkość szycia suwak należy przesunąć w lewo.

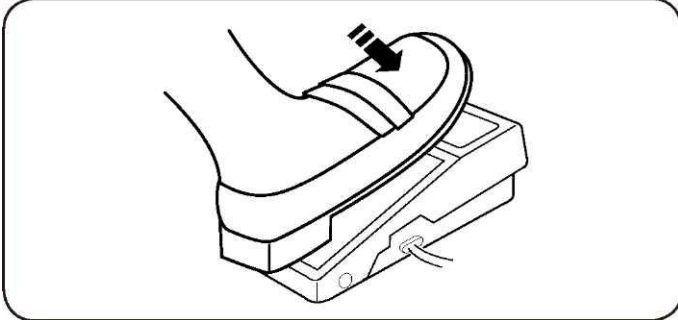

Kontrolowanie prędkości szycia

Wciśnij pedał aby uruchomić maszynę.

Im mocniej wciśniesz pedał, tym szybciej maszyna będzie szyc.

Maksymalna prędkość szycia może zostać zmieniona przez ustawienie suwaka kontroli prędkości.

Przyciski operacyjne maszyny

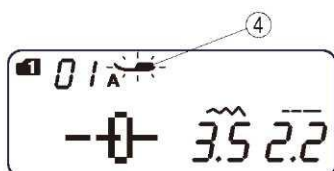
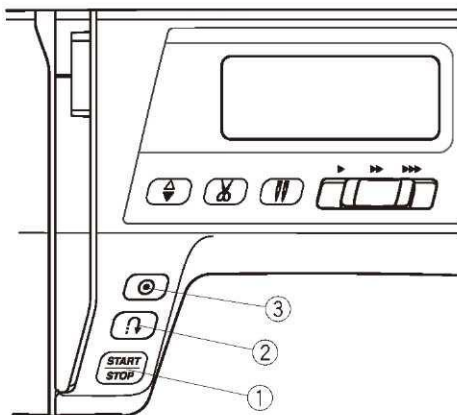

(1) Przycisk start/stop

Opuść stopkę dociskową. Naciśnij przycisk start/stop (1) aby uruchomić maszynę. Przez chwilę maszyna będzie działać powoli, potem przyspieszy do prędkości ustawionej na suwaku kontroli prędkości.

Wciśnij przycisk start/stop (1) ponownie aby zatrzymać maszynę.

UWAGI:

- Maszyna będzie działać powoli tak długo, jak wciśnięty jest przycisk start/stop (1).
 - Przycisk start/stop nie działa po podłączeniu pedału.
 - Maszyna nie uruchomi się jeżeli stopka dociskowa jest podniesiona. W takiej sytuacji symbol stopki dociskowej zostanie wyświetlony na ekranie (4).
- Opuść stopkę dociskową i wciśnij przycisk start/stop.

(2) Przycisk szycia wstecznego

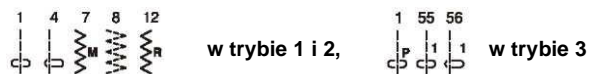

Wciśnij i przytrzymaj przycisk szycia wstecznego (2) - aby szyc wstecz.

Puść przycisk (2) aby powrócić do szycia normalnego.

Wciśnij i przytrzymaj przycisk szycia wstecznego (2) kiedy maszyna jest zatrzymana i pedał jest odłączony, aby szyc wstecz powoli.

Puść przycisk (2) aby zatrzymać maszynę.

Każdy inny ścieg poza



Wciśnij przycisk (2) aby natychmiast wyszyć ścieg zamykający. Maszyna automatycznie się zatrzyma.

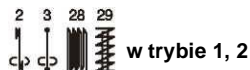

Informację na ten temat znajdziesz na stronie 24, 40 i 41.

(3) Przycisk automatycznego zamykania

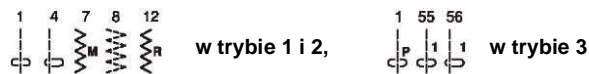

Wciśnij przycisk automatycznego zamykania (3) aby natychmiast wyszyć ścieg zamykający.

Maszyna zatrzyma się automatycznie.

Każdy inny ścieg

Wciśnij przycisk automatycznego zamykania (3) aby wyszyć ścieg zamykający na końcu aktualnego wzoru.

Maszyna zatrzyma się automatycznie.

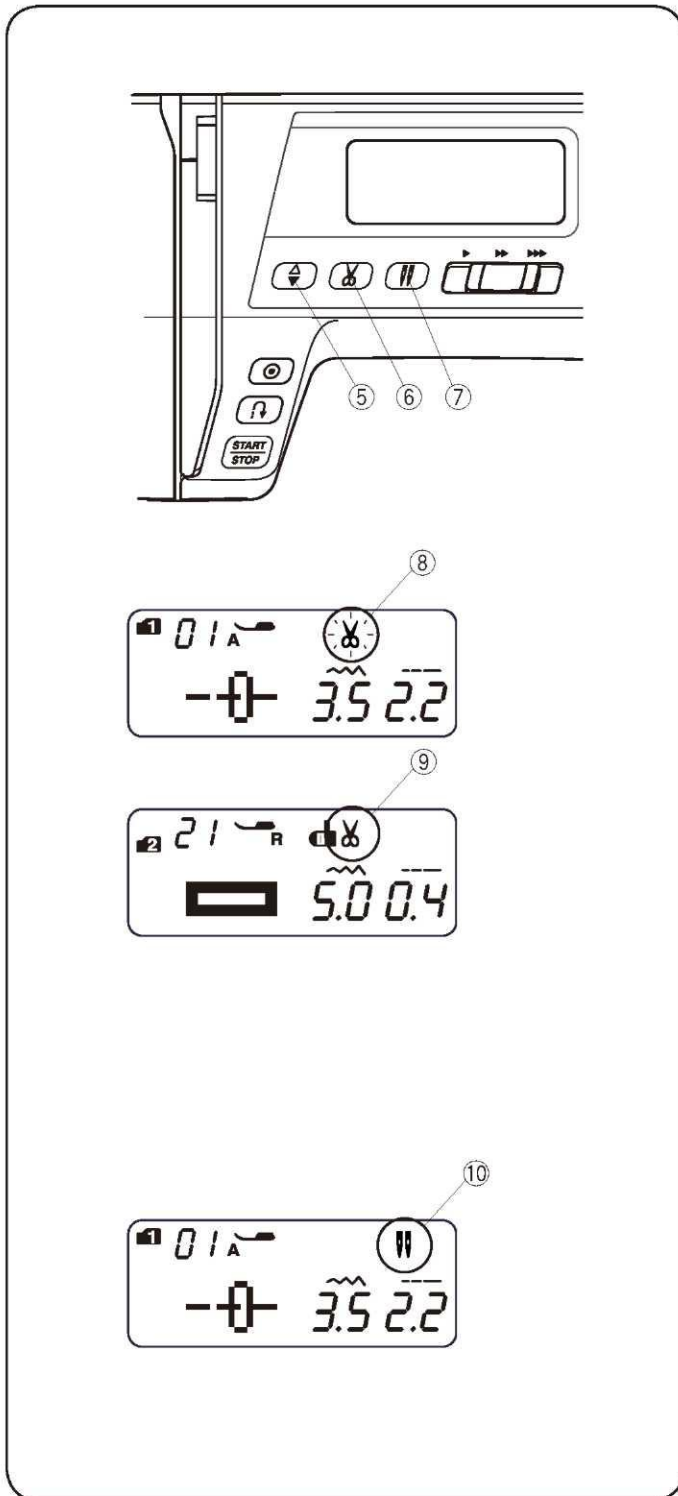

(5) Przycisk podnoszenia/opuszczania igły

Wciśnij przycisk podnoszenia/opuszczania igły (5) aby podnieść lub opuścić igłę.

(6) Przycisk przycinania nici

Wciśnij przycisk przycinania nici (6) aby przyciąć nici po szyciu. Podczas przycinania nici na wyświetlaczu pojawi się symbol nożyczek (8).

Po przycięciu nici możesz kontynuować szycie bez wyciągania nici od szpulki.

Aby przyciąć nici automatycznie po szyciu, wybierz pożądany wzór a następnie wciśnij i przytrzymaj przycisk przycinania nici (6), aż do pojawienia się symbolu nożyczek na wyświetlaczu (9).

Maszyna przytnie nici automatycznie po wykonaniu ściegu zamykającego.

UWAGA:

Jeśli nić jest grubsza niż #30 - użyj przycinarki do nici znajdującej się na obudowie.

(7) Przycisk podwójnej igły

Wciśnij przycisk podwójnej igły (7) podczas używania podwójnej igły. Odpowiedni symbol pojawi się na wyświetlaczu (10).

Aby anulować, lub zakończyć pracę w trybie podwójnej igły - wciśnij przycisk (7) dwukrotnie.

UWAGA:

W czasie, gdy na wyświetlaczu miga symbol (10), wówczas wszystkie inne są nieaktywne. Naciśnij przycisk (7) ponownie.

Informacje na temat szycie podwójną igłą znajdziesz na stronie 48.

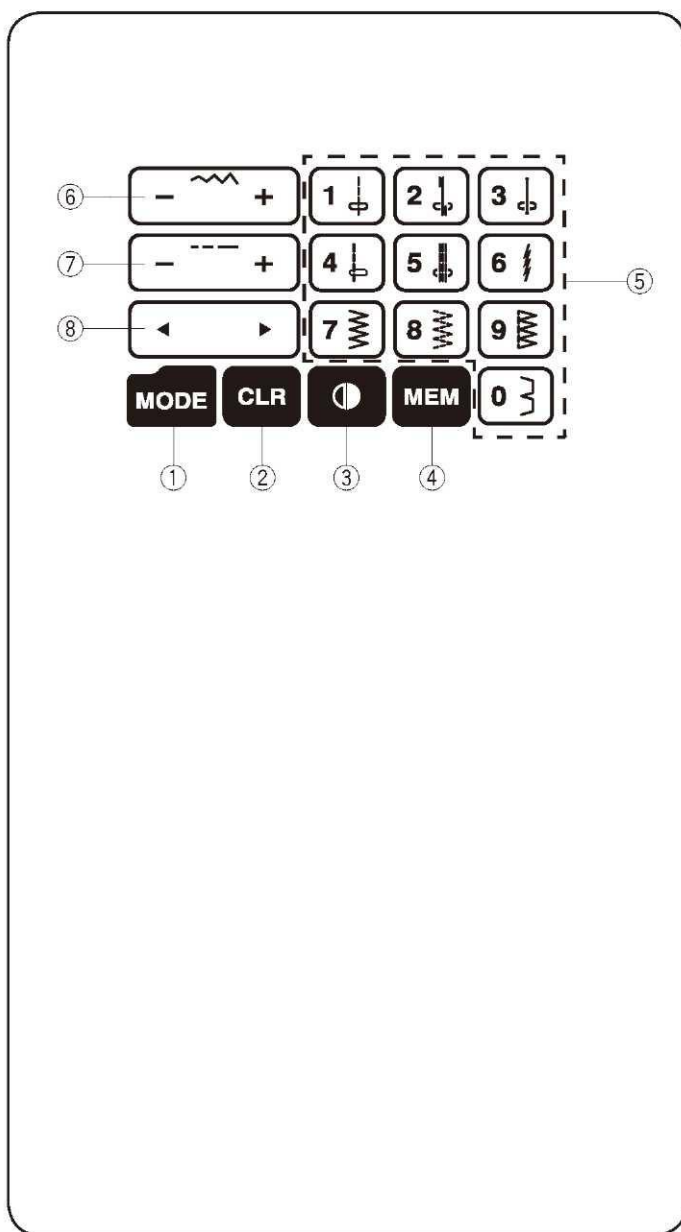

Panel dotykowy

(1) Przycisk trybu

Kiedy maszyna jest uruchamiana tryb bezpośredniego wyboru wzoru (tryb 1) jest automatycznie aktywowany.

Wciśnij przycisk trybu (1) aby zmienić tryb.

Więcej informacji na stronie 18.

(2) Przycisk czyszczenia pamięci

Wciśnij przycisk (2) aby usunąć zapamiętany wzór.

Wciśnij i przytrzymaj przycisk (2) do usłyszenia brzęczyka aby usunąć wszystkie zapamiętane wzory.

Więcej informacji na stronie 56.

(3) Przycisk obrotu

Wciśnij przycisk obrotu (3) aby obrócić wybrany wzór poziomo.

Więcej informacji na stronie 52.

(4) Przycisk pamięci

Wciśnij przycisk pamięci (4) aby zapamiętać wybrany wzór.

Więcej informacji na stronie 50.

(5) Przyciski numeryczne (Więcej informacji na stronie 18)

• Tryb bezpośredniego wyboru wzoru

Możesz wybrać bezpośrednio wzory od 01 do 10 w trybie 1 (tryb bezpośredniego wyboru wzoru).

• Wybór numeru wzoru

Wpisz dwucyfrowy numer wzoru aby wybrać wzór w trybach 2 do 6.

(6) Przycisk dostosowywania szerokości ściegu

Wciśnij "+" lub "-" aby zmienić szerokość ściegu. Więcej informacji na stronie 23 i 26.

(7) Przycisk dostosowywania długości ściegu

Wciśnij "+" lub "-" aby zmienić długość ściegu. Więcej informacji na stronie 23 i 26.

(8) Przyciski kursora

Wciśnij "<" lub ">" aby przesuwać kursor w celu zaznaczania lub edycji kombinacji wzorów. Więcej informacji na stronie 56.

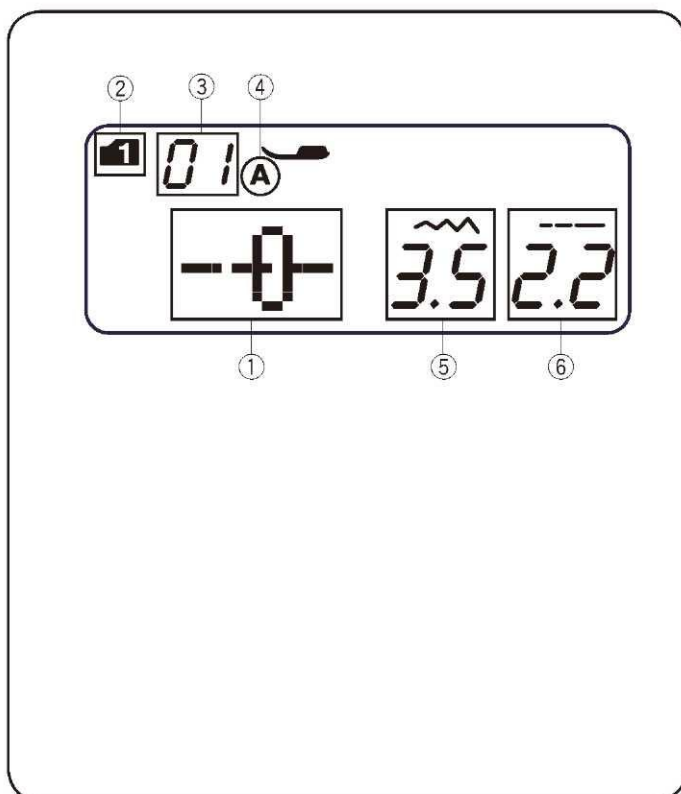

Wyświetlacz LCD

Wyświetlacz pokazuje następujące informacje:

- (1) wybrany wzór
- (2) tryb
- (3) numer wybranego wzoru
- (4) rodzaj stopki dociskowej
- (5) szerokość ściegu
- (6) długość ściegu

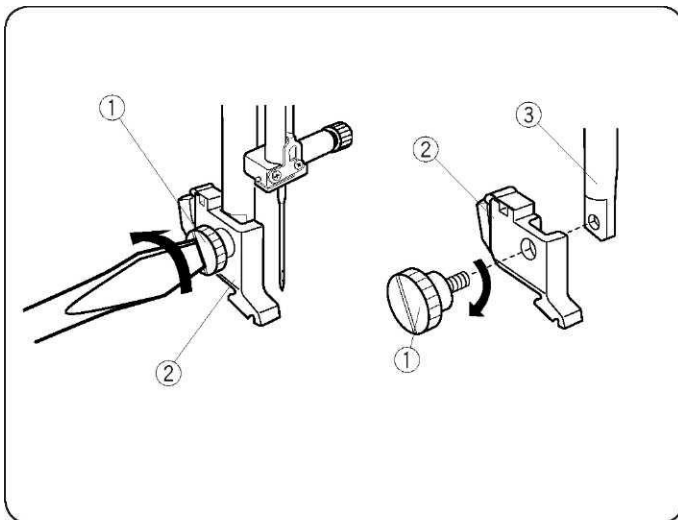

Zdejmowanie i zakładanie uchwytu stopki

⚠ OSTRZEŻENIE:

Przed zdejmowaniem lub zakładaniem uchwytu stopki - wyłącz zasilanie maszyny

• Zdejmowanie uchwytu stopki

Wykręć śrubę (1) przekręcając ją śrubokrętem przeciwnie do ruchu wskazówek zegara.

• Zakładanie uchwytu stopki

Ustaw otwór w uchwycie stopki (2) równo z otworem w trzpieniu dociskowym (3). Włóż śrubę (1) w otwór. Dokręć śrubę (1) dokręcając ją zgodnie z ruchem wskazówek zegara śrubokrętem.

- (1) Śruba
- (2) Uchwyt stopki
- (3) Trzpień dociskowy

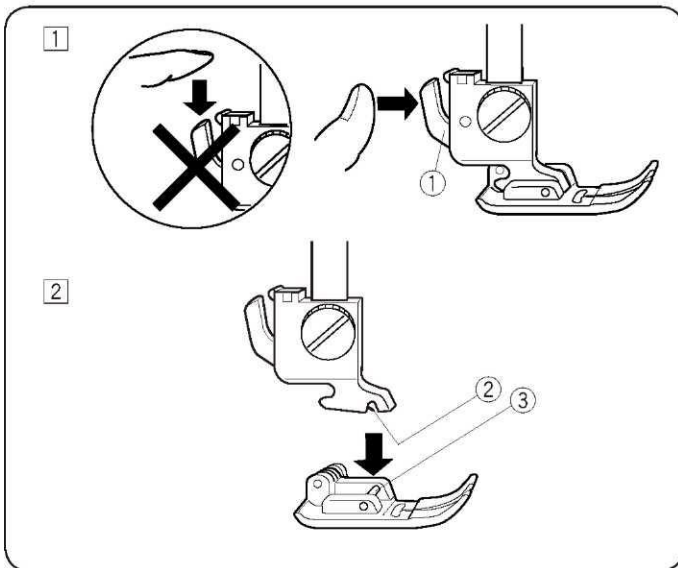

Wymiana stopki dociskowej

⚠ OSTRZEŻENIE:

Przed wymianą stopki - wyłącz zasilanie maszyny. Zawsze używaj odpowiedniej stopki do wybranego wzoru. Wybór nieprawidłowej stopki może spowodować złamanie się igły.

• Zdejmowanie stopki dociskowej

Podnieś igłę jak najwyżej przez przekręcenie koła przeciwnie do ruchu wskazówek zegara. Podnieś stopkę dociskową i wciśnij dźwignię (1) na tyle stopki.

• Mocowanie stopki dociskowej

Umieść wybraną stopkę tak, aby poprzeczny pręciak na stopce (3) znajdował się bezpośrednio pod wycięciem w uchwycie (2). Opuść trzpień dociskowy aby zablokować stopkę na miejscu.

- (1) Dźwignia
- (2) Wycięcie
- (3) Poprzeczny trzpień

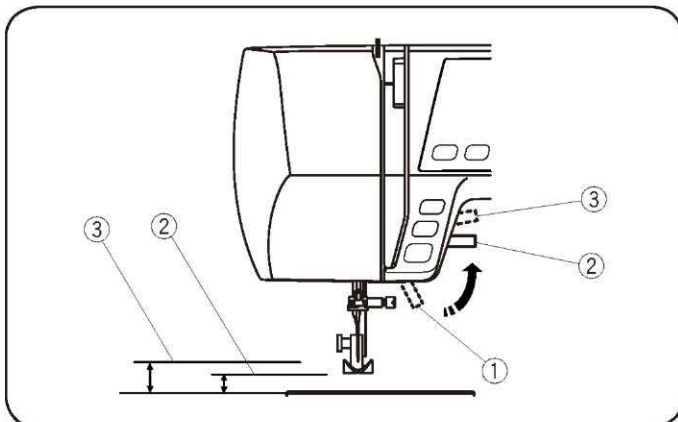

Podnośnik stopki dociskowej

Podnośnik stopki dociskowej (1) podnosi i opuszcza stopkę dociskową. Możesz podnieść stopkę o jakieś 6 mm wyżej niż normalnie (2) w celu łatwiejszego usunięcia stopki lub umieszczenia grubszego materiału pod stopką.

- (1) Podnośnik stopki dociskowej
- (2) Normalna pozycja
- (3) Najwyższa pozycja

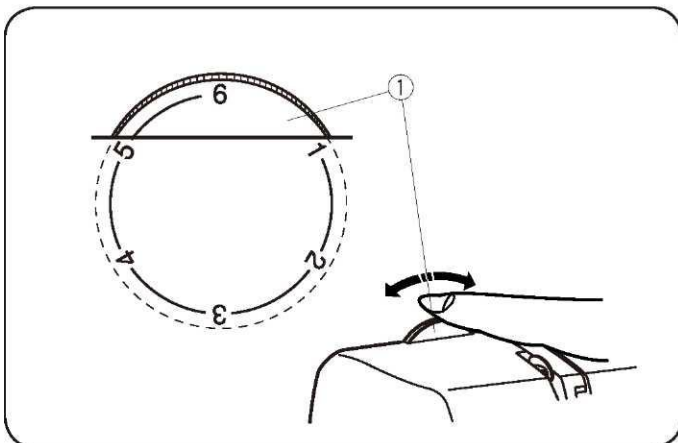

Pokrętko docisku stopki

Pokrętko docisku stopki powinno być ustawione w pozycji „6” dla normalnego szycia.

Ustawienia pomiędzy 3 a 6 przeznaczone są dla aplikacji, fastryg czy haftowania.

Ustawienia od 1 do 3 przeznaczone są dla koronki i delikatnych tkanin. Welur, trykot i inne materiały rozciągliwe mogą wymagać ustawienia pokrętkła na pozycję „1”.

Przekręć pokrętko docisku stopki (1) i wybierz pożądaną wartość.

- (1) Pokrętko docisku stopki

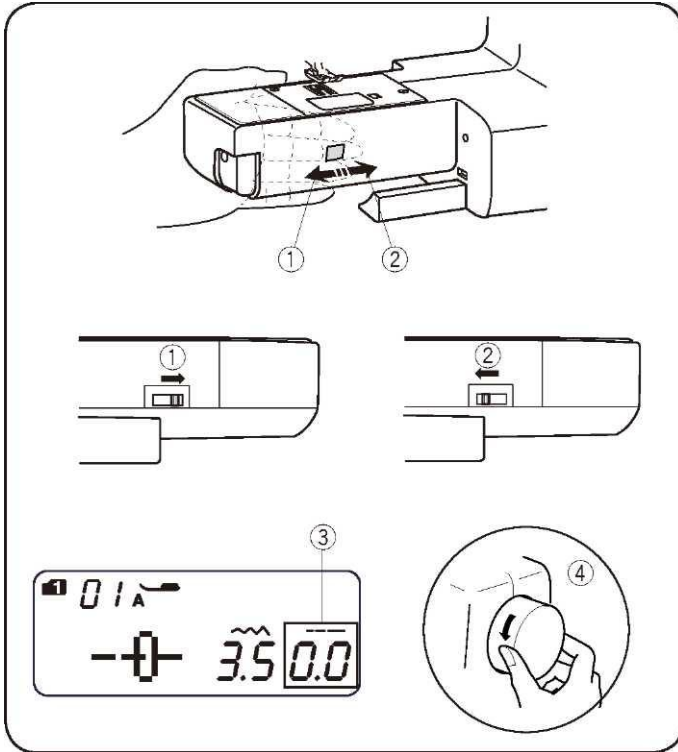

Opuszczanie i podnoszenie ząbków

Przycisk do opuszczania ząbków znajduje się pod „wolnym ramieniem” z tyłu maszyny.

- (1) Aby opuścić ząbki - przesunąć suwak w kierunku pokazanym przez strzałkę (1). Ustaw wartość długości ściegu na "0.0" (3).
- (2) Aby podnieść ząbki przesunąć suwak w kierunku (2) i przekręcić kołem (4) do siebie. Dla normalnego szycia ząbki muszą być podniesione.

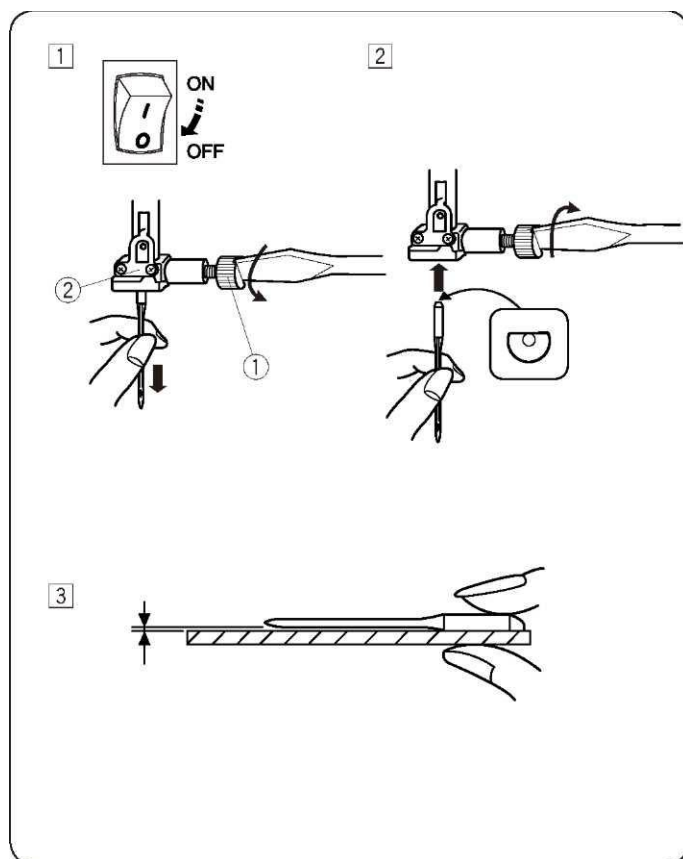

Wymiana igły



OSTRZEŻENIE:

Przed wymianą igły - odłącz zasilanie maszyny.

[1] Wyłącz zasilanie maszyny.

Podnieś igłę do najwyższej pozycji poprzez obrócenie koła przeciwnie do ruchu wskazówek zegara, po czym opuść stopkę dociskową. Poluzuj śrubę przytrzymującą igłę (1) obracając ją przeciwnie do ruchu wskazówek zegara. Usuń igłę z uchwytu (2).

[2] Umieść nową igłę w uchwycie (2) - płaską stroną do tyłu. Wepchnij igłę tak mocno do góry, jak się da. Dociągnij śrubę przytrzymującą igłę (1), ostrożnie obracając ją zgodnie z ruchem wskazówek zegara.

[3] Aby sprawdzić, czy igła jest w dobrym stanie, połóż ją płaską stroną na czymś płaskim (np. na kawałku szkła). Przerwa pomiędzy igłą a powierzchnią powinna być taka sama na całej długości igły.

Nigdy nie używaj wygiętej igły – uszkodzona igła może doprowadzić do trwałych uszkodzeń maszyny, a także szytego materiału.

(1) Śruba przytrzymująca igłę

(2) Uchwyt igły

Wybór igły i nici

Dla zwykłego szycia używaj igły 11/75 lub 14/90. Dla delikatnych materiałów należy użyć drobniejszej nici, tak aby nie uszkodzić materiału. Twardsze tkaniny wymagają użycia grubszych igieł. Zawsze przetestuj rozmiar igły na małym skrawku materiału, który będzie potem używany. Generalnie zawsze używaj tej samej nici dla igły i dla szpulki. Szyjąc rozciągliwe materiały używaj NIEBIESKIEJ igły – zapobiega ona przeskakiwaniu ściegów.

Materiał	Niść	Igła
Lekki Batyst Żorżeta Trykot Wełna Poliester	Jedwabna #80-100 Bawełniana #80-100 Syntetyk #80-100	#9/65-11/75
Średni Bawełna, Poliester, Dżersej Wełna	Jedwabna #50 Bawełniana #60-80 Syntetyk #50-80 Bawełniana #50	#11/75-14/90 #14/90
Ciężki Denim Dżersej Pikowanie	Jedwabna #50 Bawełniana #40-50 Syntetyk #40-50 Jedwabna #30 Bawełniana #50	#14/90-16/100 #16/100

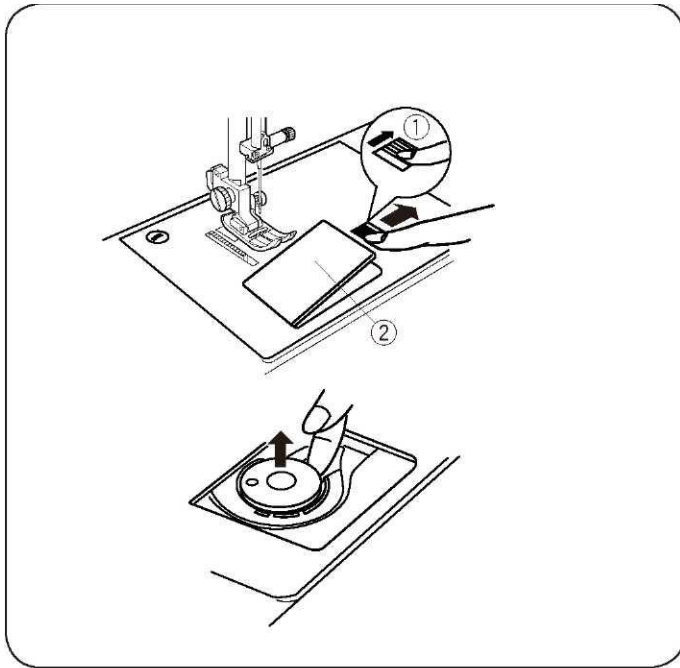

Nawijanie szpulki

• Zdejmowanie szpulki

Delikatnie przesun w prawo przycisk zwalniania pokrywy ściegowej (1), po czym zdejmij płytkę ściegową (2). Wyjmij szpulkę.

- (1) Przycisk zwalniania pokrywy ściegowej
- (2) Płytkę ściegową

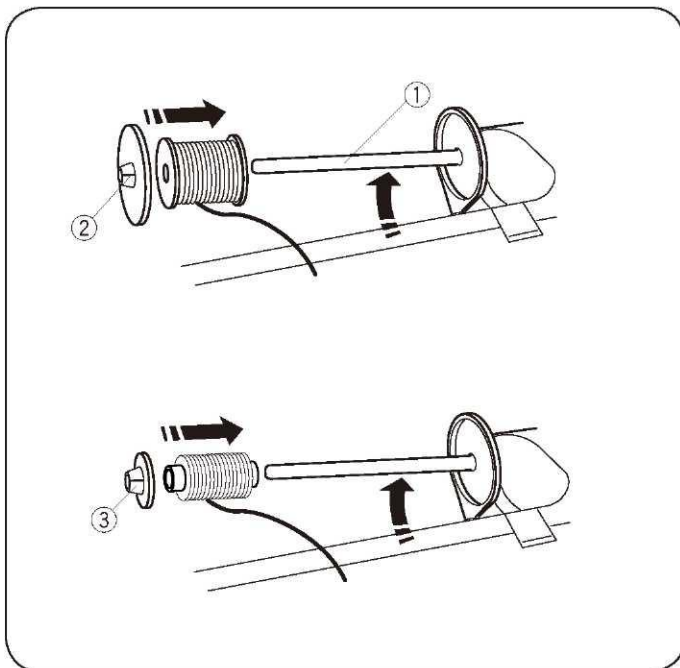

Poziomy trzpień szpulki

Podnieś trzpień szpulki (1). Umieść szpulkę na trzpieniu.

Nasuń duży uchwyt szpulki (2) i dociśnij go do szpulki.

Mały uchwyt szpulki (3) jest używany z wąskimi lub małymi szpulkami. Opuść trzpień (1).

- (1) Trzpień
- (2) Duży uchwyt szpulki
- (3) Mały uchwyt szpulki

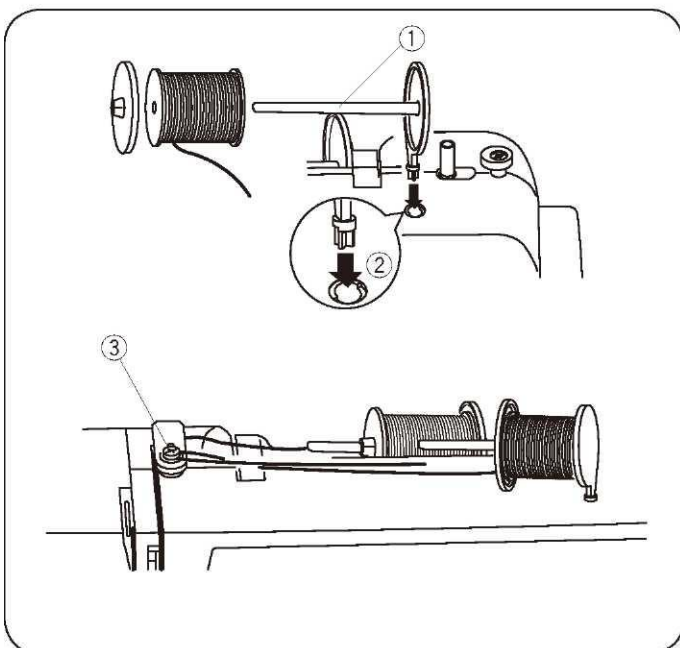

Dodatkowy trzpień szpulki

Dodatkowy trzpień szpulki (1) używany jest dla szycia igłą podwójną

lub do nawijania szpulki bez wyciągania nici z maszyny. Umieść

dodatkowy trzpień (1) w otworze (2). Trzpień powinien być

skierowany tak, jak pokazano na rysunku (3).

- (1) Dodatkowy trzpień szpulki
- (2) Otwór na dodatkowy trzpień

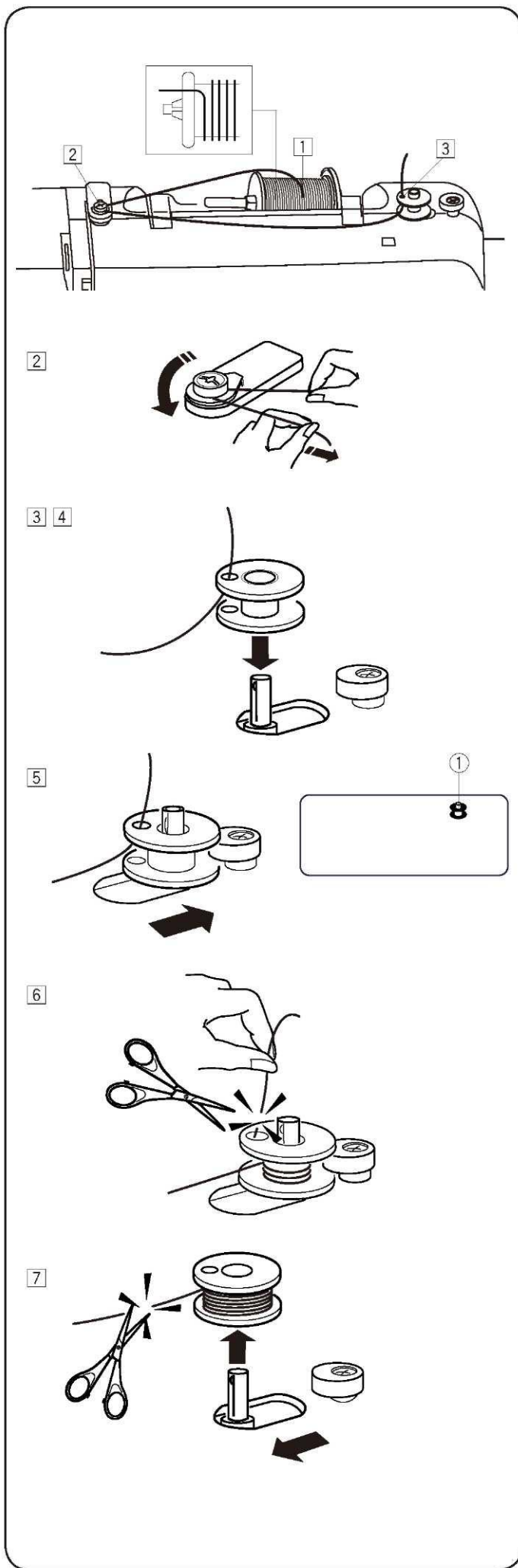

• Nawijanie szpulki

UWAGI:

- Do nawijania szpulki - ustaw suwak kontroli prędkości na najwyższą prędkość.
- Używaj szpulki oznaczonej przez "J" (rysunek obok).



[1] Wyciągnij nić ze szpulki.

[2] Przeciągnij nić dookoła przewodnika nici.

[3] Przewlec nić przez otwór na górze szpulki - od środka na zewnątrz.

[4] Umieść szpulkę na trzpieniu nawijacza.

[5] Przesuń szpulkę do prawej. Na wyświetlaczu pojawi się symbol szpulki (1).

[6] Trzymając wolny koniec nici w ręce, uruchom maszynę. Zatrzymaj ją po nawinięciu się na szpulkę kilku warstw nici, po czym i przytnij wolny koniec nici blisko otworu w szpulce.

[7] Ponownie uruchom maszynę. Kiedy szpulka jest już cała nawinięta nicią, maszyna zatrzyma się automatycznie. Wyłącz maszynę i przesuń szpulkę z powrotem do lewej. Przytnij nić tak jak pokazano na rysunku.

• Umieszczanie szpulki

1

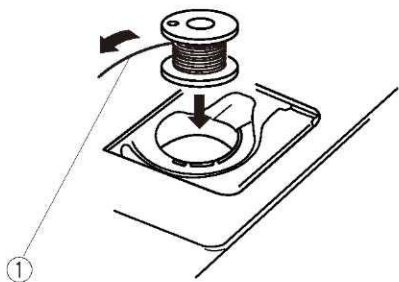

- [1] Umieść szpulkę w uchwycie tak, aby nić wychodziła z niej przeciwnie do ruchu wskazówek zegara (patrz rysunek obok).
(1) Koniec nici

2

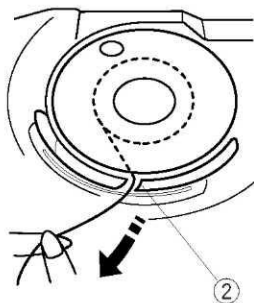

- [2] Przeprowadź nić przez pierwsze wcięcie w bocznej ścianie uchwytu szpulki.
(2) Wcięcie

3

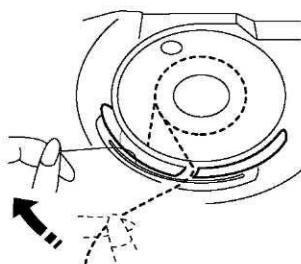

- [3] Przeciągnij nić w lewo tak, aby dostała się pomiędzy sprężyny.

4

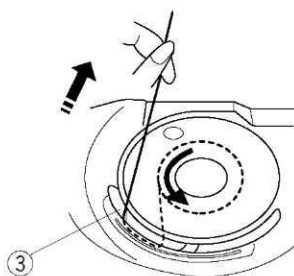

- [4] Dalej wyciągaj nić tak, aby wsunęła się ona w drugą szczelinę (3).
Wyciągnij około 15 cm nici.
(3) Szczelina

5

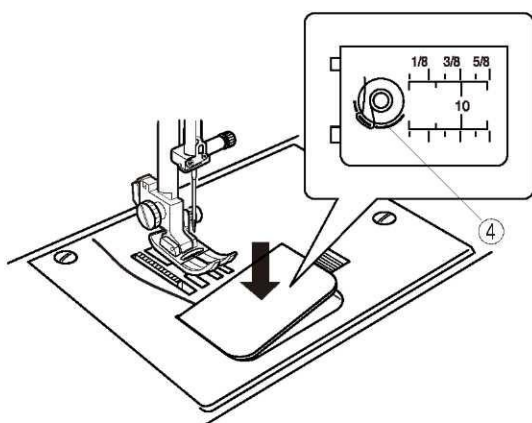

- [5] Przymocuj pokrywę ścięgową. Sprawdź poprawność nawleczenia odnosząc się do rysunku na pokrywie (4).

(4) Rysunek nawlekania

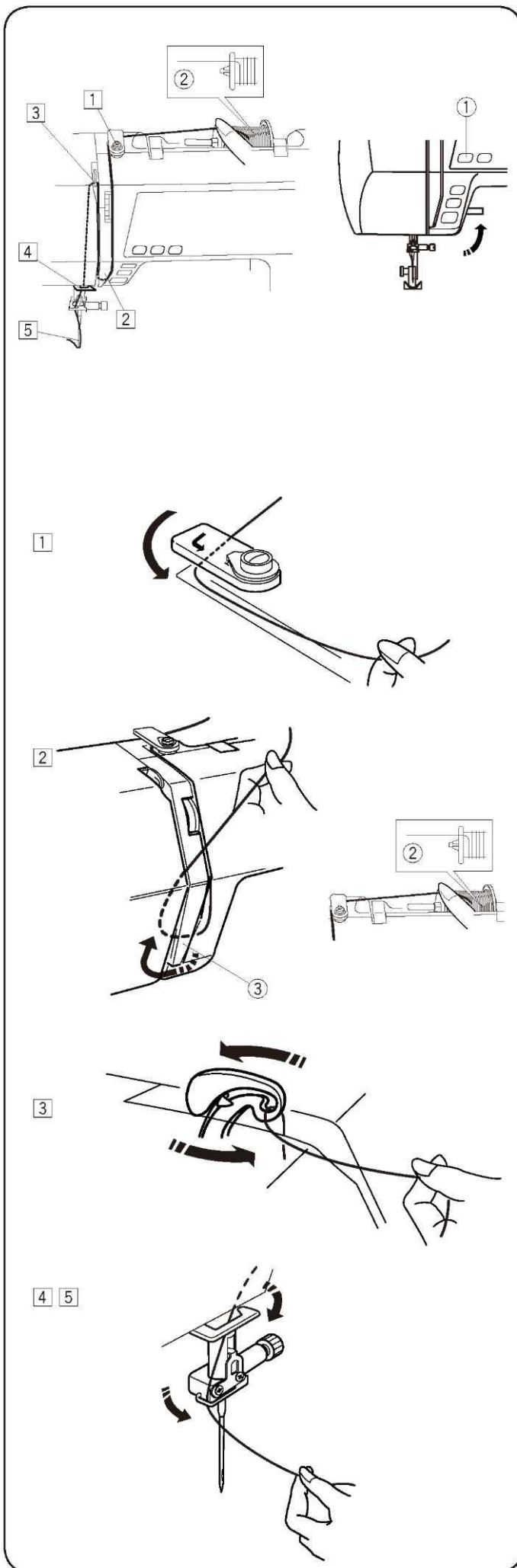

Nawlekanie maszyny

Podnieś stopkę dociskową.

Wciśnij przycisk podnoszenia/opuszczania igły (1) aby podnieść szarpak do najwyższej pozycji.

(1) Przycisk podnoszenia/opuszczania igły



OSTRZEŻENIE:

Przed nawlekaniem maszyny – wyłącz jej zasilanie!

Nawlekanie maszyny

[1] Przeprowadź koniec nici dookoła górnej prowadnicy nici.

[2] Trzymając nić blisko szpulki (2) przeciągnij koniec nici dookoła uchwytu sprężyny (3).

(2) Szpulka

(3) Uchwyt sprężyny

[3] Mocno pociągnij nić nad szarpakiem - od prawej do lewej, a przewlec ją przez ucho szarpaka.

[4] Przeprowadź nić przez dolną prowadnicę. Następnie wsuń nić w prowadnicę znajdującą się z lewej strony (przy podstawie igły).

[5] Nawlec igłę od przodu do tyłu, lub użyj nawlekarki.

• Nawlekanie igły

 **OSTRZEŻENIE:**

Na czas nawlekania igły - wyłącz zasilanie maszyny.

[1]

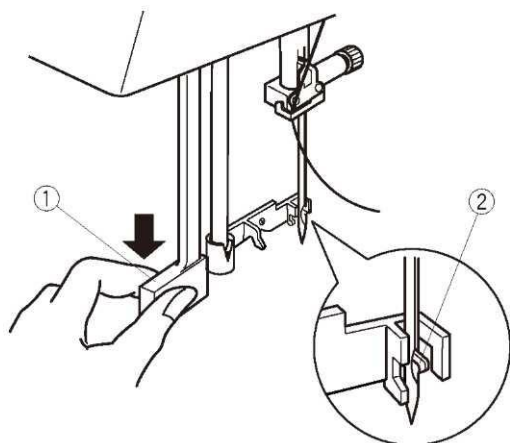

[2]

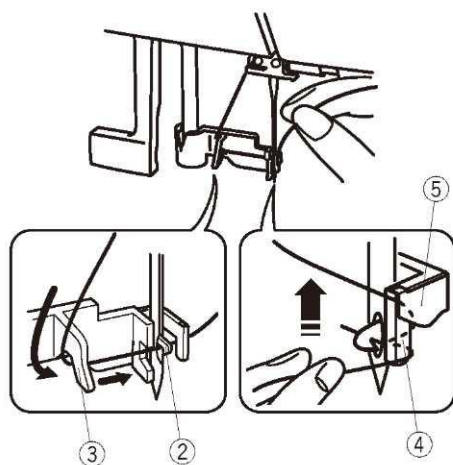

[3]

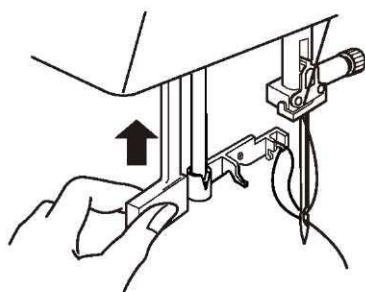

[4]

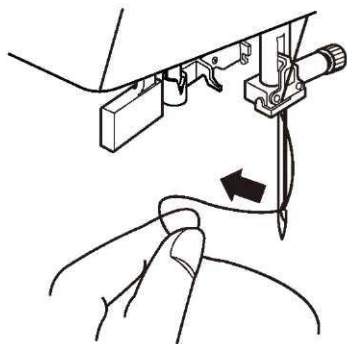

[1] Opuść stopkę dociskową. Podnieś igłę do jej najwyższego położenia. Wyciągnij w dół gałkę nawlekarki (1) tak daleko jak się da. Haczyk przejdzie przez ucho igły od tyłu.

(1) Gałka

[2] Przeciągnij nić od prowadnicy „a” (3) do prowadnicy „b” (4) pod hakiem (2). Wyciągnij nić w górę, wzdłuż prawej strony prowadnicy „b” (4) i wsuń ją pomiędzy prowadnicę „b” i płytkę (5).

(1) Haczyk

(2) Prowadnica „a”

(3) Prowadnica „b”

(4) Płytkę

[3] Przeciągając pętelkę nici przez igłę, podnieś gałkę w kierunku wskazanym przez strzałkę.

[4] Przeciągnij nić przez ucho igły.

UWAGI:

- Nawlekkarka może być używana z igłami od #11 do #16, lub z igłą niebieską. Zalecany rozmiar nici to: od 50 do 90.
- Nawlekkarki nie wolno używać z igłą podwójną.

Nawlekanie szpulki

[1] Podnieś stopkę dociskową. Nić lekko przytrzymaj lewą ręką.

1

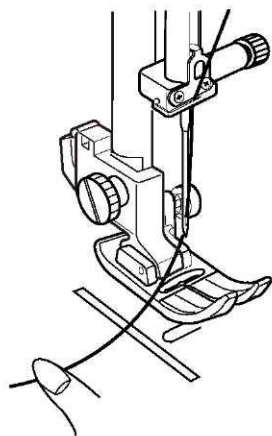

[2] Dwukrotnie wciśnij przycisk podnoszenia/opuszczania igły (1), aby opuścić i podnieść igłę tak, aby chwyciła ona nić ze szpulki.
(1) Przycisk podnoszenia/opuszczania igły

2

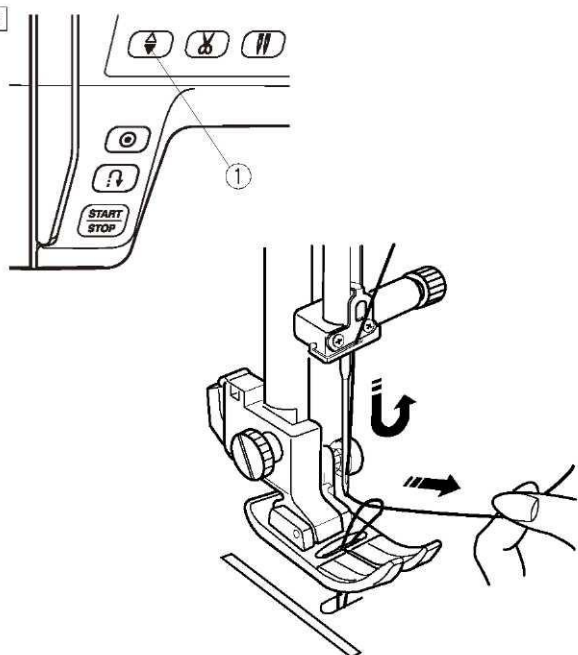

[3] Wyciągnij około 10-15cm obu nici do tyłu, pod stopkę dociskową.

3

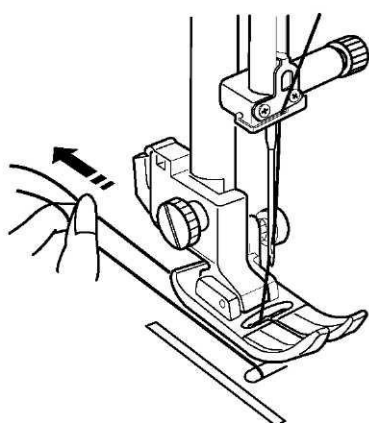

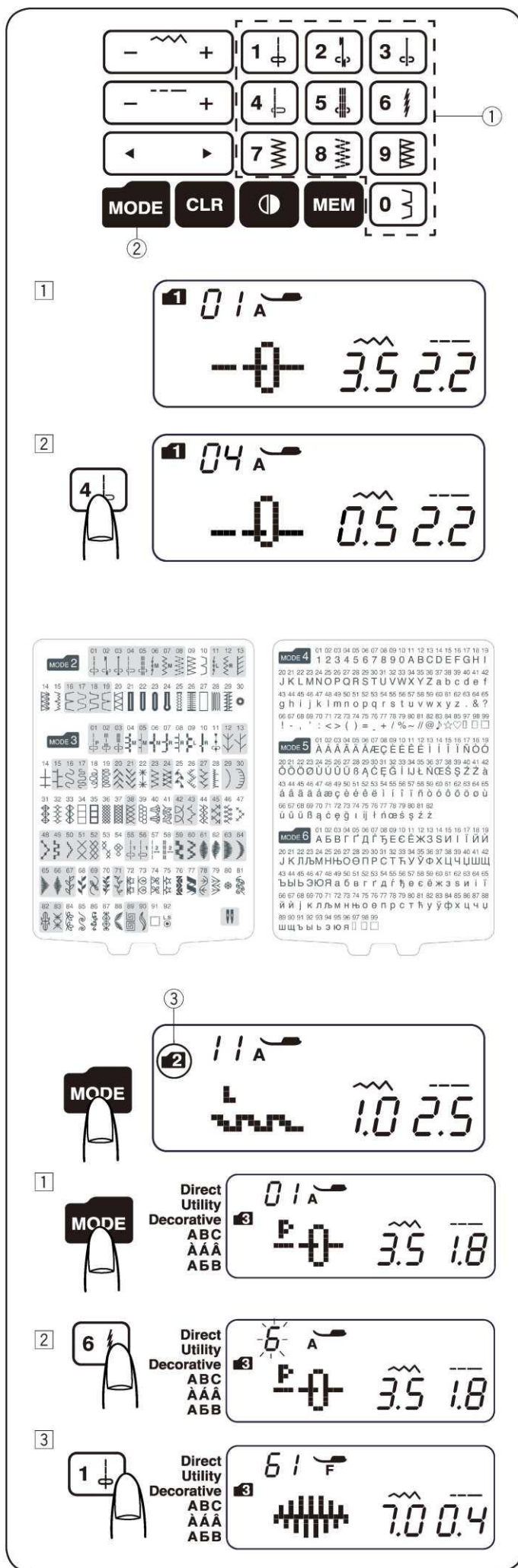

Wybór wzoru

Tryb 1

Możesz wybrać następujące wzory bezpośrednio wciskając odpowiadający im przycisk (1).

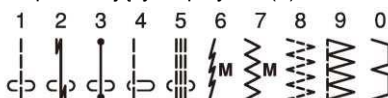

Przykład: Wybór wzoru 4 w trybie 1

[1] Po włączeniu maszyny tryb bezpośredniego wyboru wzoru (tryb 1) jest wybierany automatycznie.

[2] Aby wybrać wzór 4 - wciśnij przycisk wzoru 4.

W ten sposób został wybrany wzór 4 w trybie 1.

Tryby 2 - 6

Aby wybrać wzór w trybach 2-6 najpierw należy wcisnąć przycisk zmiany trybu (2). Za każdym razem po wciśnięciu przycisku – zmieni się numer na folderze (3) w lewym górnym rogu ekranu:

Tryb 1: Tryb bezpośredniego wyboru wzoru

Tryb 2: Wybór ściegów użytkowych

Tryb 3: Wybór ściegów dekoracyjnych

Tryb 4: Wybór cyfr i liter

Tryb 5: Wybór liter z akcentami europejskimi

Tryb 6: Wybór liter z cyrylicy

Numer na folderze (3) wskazuje na wybrany numer trybu.

Aby zobaczyć jakie wzory oferują poszczególne tryby - spójrz na kartę ściegów, bądź też na stronę 64 niniejszej instrukcji.

Wpisz dwucyfrowy numer wybranego wzoru przy pomocy odpowiednich przycisków numerycznych.

Przykład: Wybieranie wzoru 61 w trybie 3

[1] Włącz zasilanie maszyny. Wciśnij przycisk zmiany trybu dwukrotnie - aby wybrać tryb 3.

[2] Z klawiatury numerycznej wprowadź numer wzoru.

Najpierw wciśnij 6, potem 1.

[3] Efekt: wybrano wzór 61 w trybie 3.

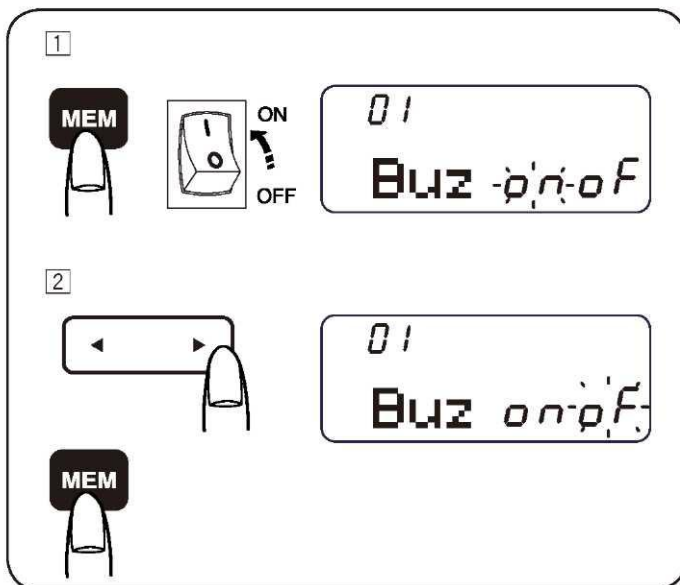

Ustawienia

Aby wejść do trybu ustawień - wciśnij i przytrzymaj przycisk pamięci oraz włącz zasilanie.

W tym trybie można ustawiać następujące ustawienia maszyny:

• Ustawienia brzęczyka

Brzęczyk może być włączony lub wyłączony z menu ustawień brzęczyka. Domyślnie brzęczyk jest włączony („ON”):

[1] Wejdz do trybu ustawień.

[2] Aby wyłączyć brzęczyk - wciśnij przycisk kursora, a znaczek „oF” zacznie mrugać. Aby wyłączyć brzęczyk - wciśnij przycisk pamięci.

* Nie można wyłączyć brzęczyka informującego o zagrożeniu.

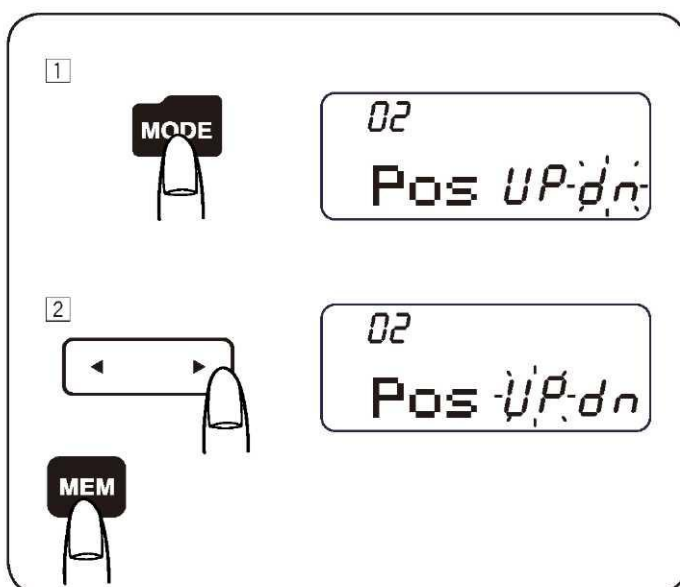

Ustawienia pozycji zatrzymania igły

Możesz ustawić tak, aby po zatrzymaniu maszyny igła zatrzymywała się u góry lub u dołu.

[1] Wejdz do trybu ustawień. Aby wejść do ustawień pozycji zatrzymania igły - wciśnij przycisk trybu.

[2] Domyślnie igła zatrzymuje się u dołu (ustawienie „dn”).

Aby to zmienić wciśnij przycisk kursora, a mrugać zacznie znaczek „UP”. Wciśnij przycisk pamięci, aby ustawić pozycję igły na „UP”.

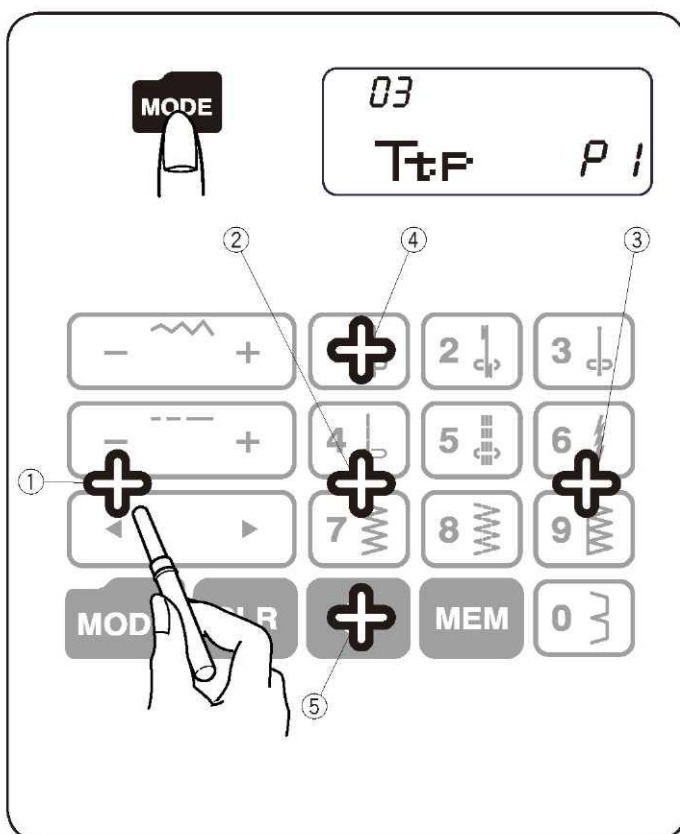

Ustawianie wyrównania ekranu

Jeżeli uważasz, że panel dotykowy rozmiąga się z aktualną pozycją przycisków - możesz dostosować pozycję przycisków.

[1] Wejdz do trybu ustawień. Dwukrotnie wciśnij przycisk trybu - aby wejść do ustawień wyrównania ekranu.

[2] Ekran ustawień wyrównania ekranu pojawi się na wyświetlaczu oraz w prawej części ekranu wyświetlone zostanie „P1”. Do panelu dotykowego używaj nieostrego wskaźnika (1).

[3] „P2” zostanie wyświetlone na wyświetlaczu – wciśnij (2) na panelu dotykowym.

[4] „P3” zostanie wyświetlone na wyświetlaczu – wciśnij (3) na panelu dotykowym.

[5] „P4” zostanie wyświetlone na wyświetlaczu – wciśnij (4) na panelu dotykowym.

[6] „P5” zostanie wyświetlone na wyświetlaczu – wciśnij (5) na panelu dotykowym.

[7] Ekran wróci do ustawień brzęczyka.

Wciśnij przycisk pamięci aby zapisać zmiany.

Dostosowywanie naprężenia nici dla ściegów prostych

Prawidłowe naprężenie

- (1) Nić od igły (na wierzchu)
- (2) Nić od szpulki (pod spodem)
- (3) Poluzowywanie
- (4) Naprężanie

Idealny ścieg prosty ma nici zamknięte pomiędzy dwiema warstwami materiału – tak jak to pokazano na rysunku obok.

Przy regulacji naprężenia nici wyższy numer oznacza większe naprężenie nici.

Efekt szycia zależy od:

- sztywności i grubości materiału
- ilości warstw materiału
- rodzaju ściegu

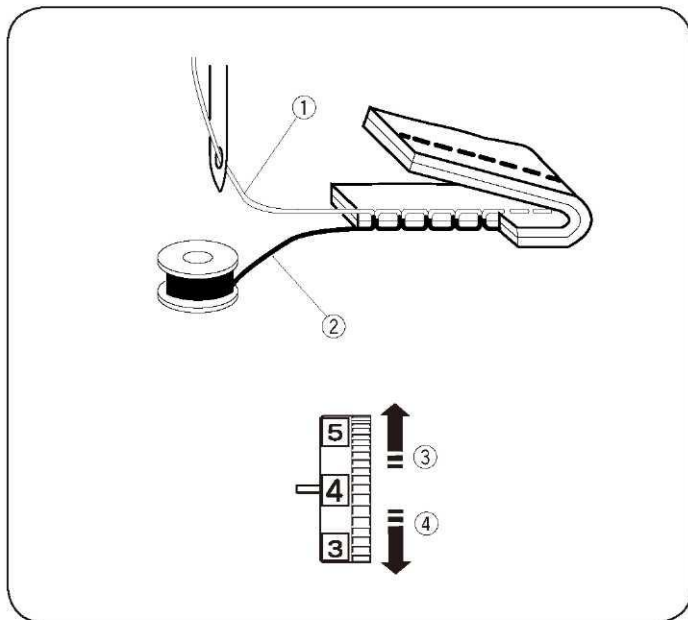

Zbyt duże naprężenie

- (1) Nić od igły (na wierzchu)
- (2) Nić od szpulki (pod spodem)
- (3) Aby poluzować nić
- (4) Prawa strona (wierzch) materiału
- (5) Lewa strona (spód) materiału

Niść od szpulki pokazuje się na prawej stronie materiału, a ścieg nie jest płaski. Przekręć pokrętkę na mniejszą wartość naprężenia nici aby poluzować nić.

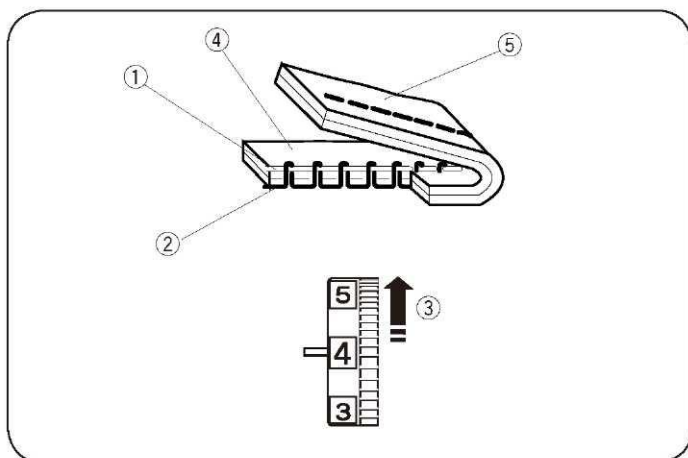

Zbyt małe naprężenie

- (1) Nić od igły (na wierzchu)
- (2) Nić od szpulki (pod spodem)
- (3) Aby naprężyć nić
- (4) Prawa strona (wierzch) materiału
- (5) Lewa strona (spód) materiału

Niść od igły pokazuje się na lewej stronie materiału, a ścieg nie jest płaski. Przekręć pokrętkę na większą wartość naprężenia nici aby naprężyć nić.

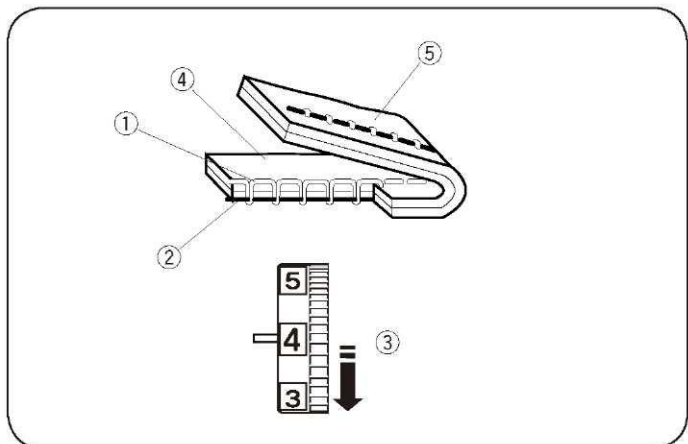

Dostosowywanie naprężenia nici dla ściegów zygzakowatych

W prawidłowym ściegu zygzakowatym nić od szpulki nie pokazuje się na prawej (wierzchniej) stronie materiału, zaś nić od igły lekko pokazuje się na lewej (spodniej) stronie.

Aby osiągnąć taki efekt dostosuj odpowiednio naprężenie nici.

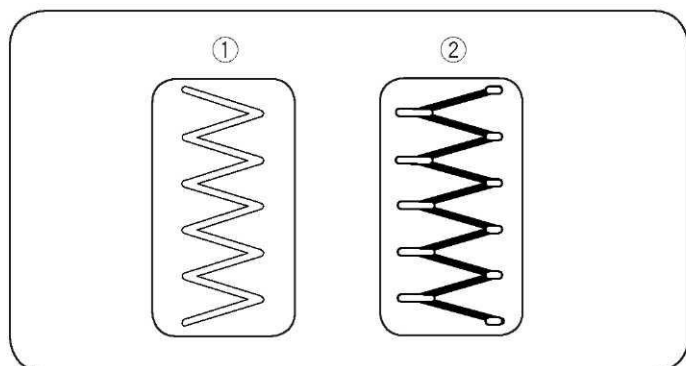

Prawidłowe naprężenie

- (1) Prawa strona (wierzch) materiału
- (2) Lewa strona (spód) materiału

Niewielka widoczność nici od igły po lewej stronie materiału; brak marszczenia się ściegów; z kolei nić od szpulki nie pojawia się na prawej (wierzchniej) stronie materiału. Efekt jest zależny m.in. od rodzaju materiału, nici oraz warunków szycia.

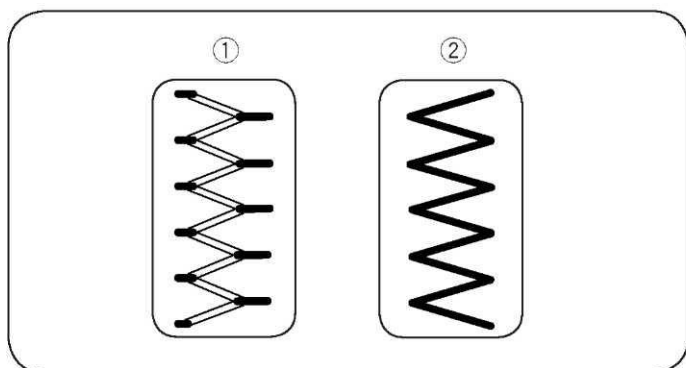

Zbyt duże naprężenie

- (1) Prawa strona (wierzch) materiału
- (2) Lewa strona (spód) materiału

Narożnik każdego zygzaka jest zbyt napięty i widać go na prawej stronie materiału.

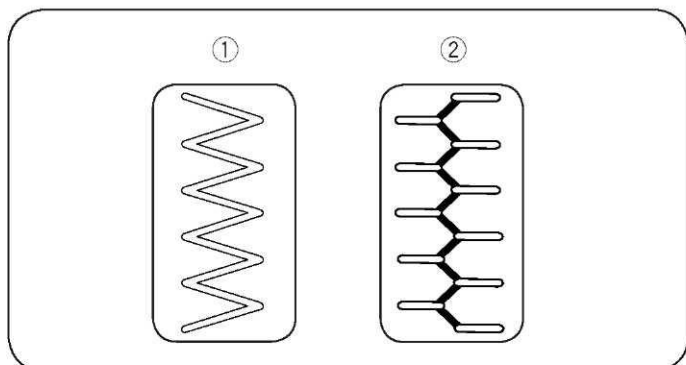

Zbyt małe napięcie

- (1) Prawa strona (wierzch) materiału
- (2) Lewa strona (spód) materiału

Narożnik każdego zygzaka jest zbyt luźny i widać go na lewej stronie materiału.

CZĘŚĆ III. PODSTAWY SZYCIA

Szycie ścięgiem prostym

- | | |
|-----------------------|-------------------------|
| (1) Wzór ściegu: | Tryb 1: 1
Tryb 2: 01 |
| (2) Naprężenie nici: | 2 do 6 |
| (3) Stopka dociskowa: | Zygzakowa A |

Rozpoczęcie szycia

Podnieś stopkę dociskową i umieść materiał zaraz przy prowadnicy na płycie ścięgowej (1.6 cm to najczęściej stosowana odległość). Opuść igłę do miejsca, gdzie chcesz rozpocząć szycie. Opuść stopkę dociskową i wyciągnij nić do tyłu. Uruchom maszynę. Delikatnie prowadź materiał wzdłuż prowadnicy, pozwalając mu poruszać się swobodnie.

Kończenie szwu

Aby zaszyć końcówkę ściegu wciśnij przycisk szycia wstecz (1) i wykonaj kilka ściegów wstecznych. Następnie wciśnij przycisk przycinarki nici (2) aby przyciąć nić.

- (1) Przycisk szycia wstecznego
- (2) Przycisk przycinarki nici

Podnieś stopkę dociskową.

Aby przyciąć grubszą nić - użyj przycinarki nici (3) znajdującej się na przedniej pokrywie maszyny.

- (3) Przycinarka nici

Wykonywanie ściegów w narożnikach

Aby szyc w takiej samej odległości od brzegów materiału podczas wyszywania narożników - zatrzymaj maszynę kiedy przód materiału dotrze do linii znacznika (1), po czym podnieś stopkę dociskową. Obróć materiał, opuść stopkę i kontynuuj szycie.

- (1) Linia znacznika

Szycie przy krawędzi grubego materiału

Czarny przycisk (1) na stopce zygzakowej blokuje ją w pozycji poziomej. Pomaga to rozpocząć szycie na brzegu grubego materiału (2), a także w szyciu przez rąbek.

Opuść igłę na materiał, w miejscu, w którym chcesz rozpocząć szycie. Opuść stopkę dociskową, wciskając czarny przycisk na stopce (1). Stopka zostanie zablokowana w pozycji poziomej, aby zapobiegać ześlizgiwaniu się. Przycisk automatycznie zostanie zwolniony po wykonaniu kilku ściegów.

- (1) Czarny przycisk
- (2) Gruby materiał

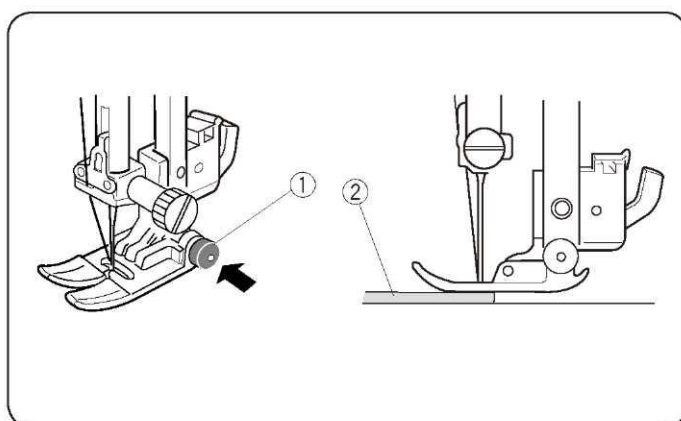
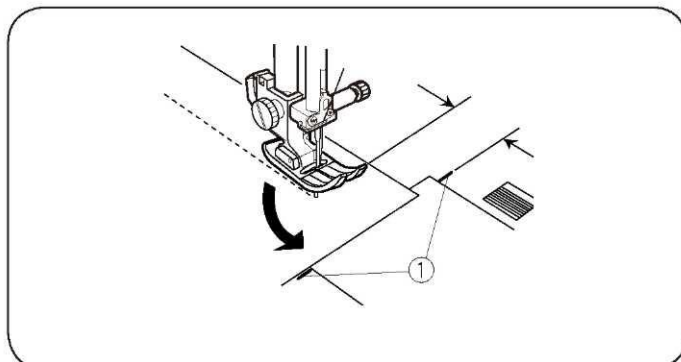
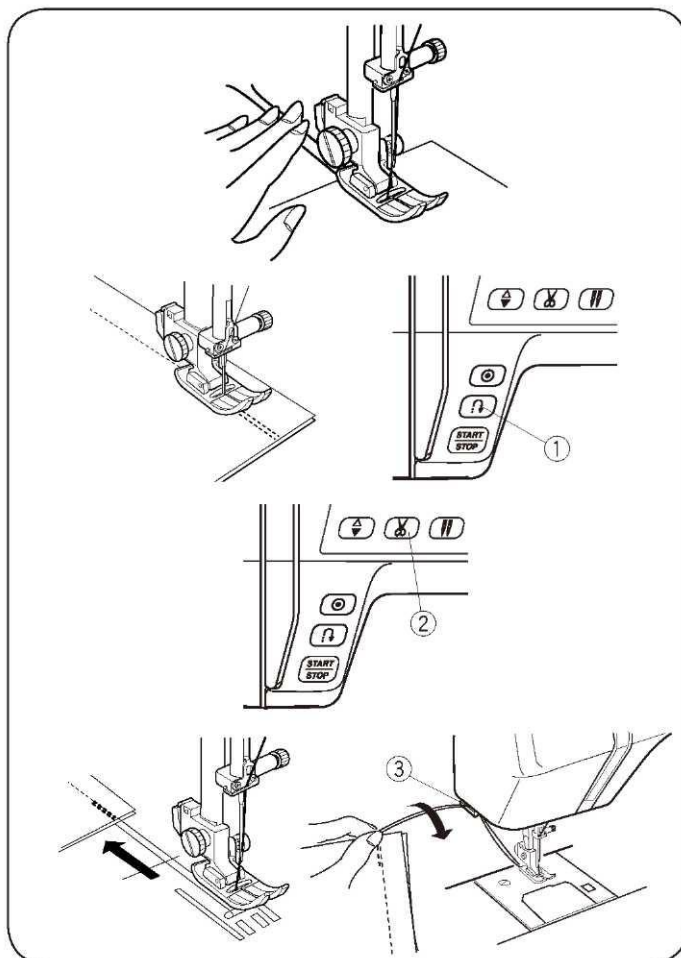
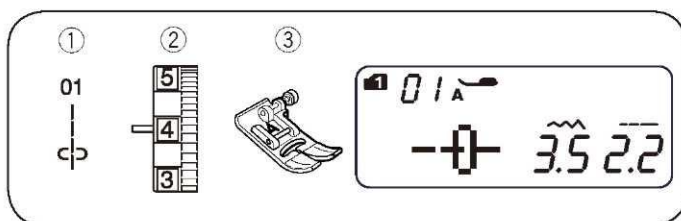

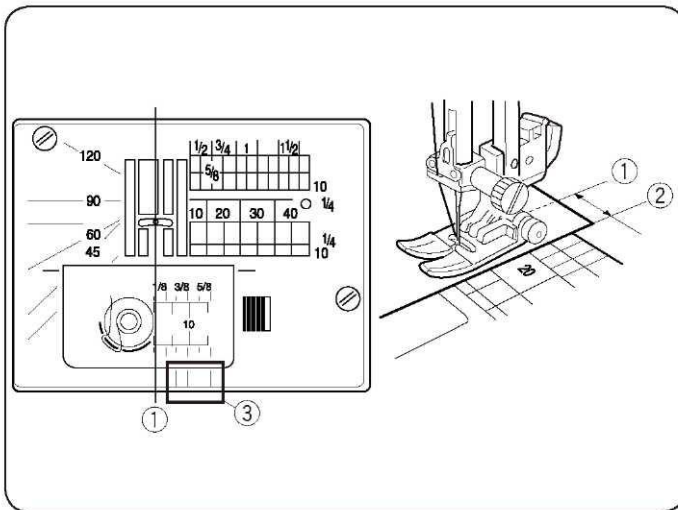

Płytkę ściegowa

Linie pomocnicze na płytce ściegowej i pokrywie bębna pomagają mierzyć tolerancję dla szwów. Liczby na płytce ściegowej oznaczają odległość pomiędzy środkiem igły (1), a brzegiem materiału (2).

- (1) Środek igły
- (2) Brzeg materiału

Numer	10	20	30	40	1/2	5/8	3/4	1	1 1/2
Odległość (cm)	1.0	2.0	3.0	4.0					
Odległość (inch)	—	—	—	—	1/2	5/8	3/4	1	1 1/2

Przednie prowadnice (3) są ustawione w odległości 1/4", 3/8" oraz 5/8" od środka igły (1).

- (3) Przednie prowadnice

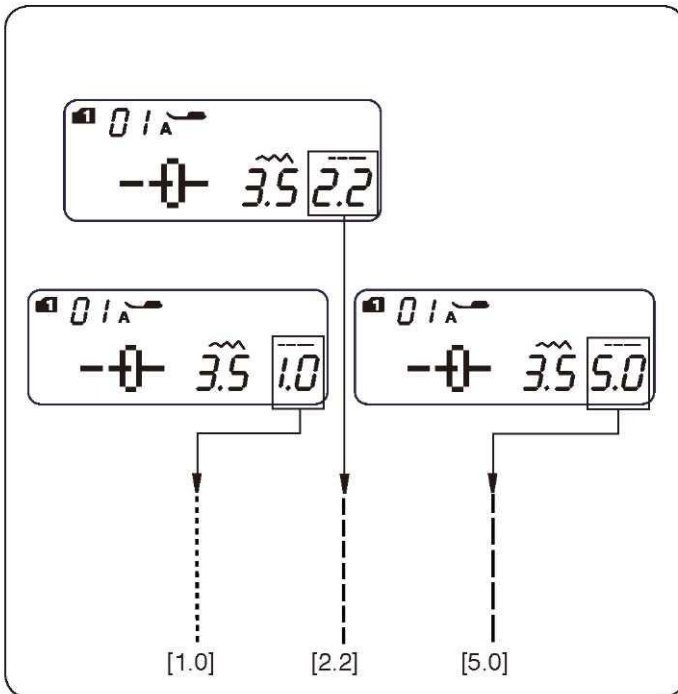

Dostosowywanie długości ściegu

Wciśnij przycisk dostosowywania długości ściegu - aby zmienić długość ściegu. Wciśnij "-" aby skrócić ścieg, a "+" aby go wydłużyć.

Długość ściegu można zmieniać w zakresie od 0.0 do 5.0.

UWAGA:

Przy szyciu wstecznym długość ściegu nie może być dłuższa niż 4.0.

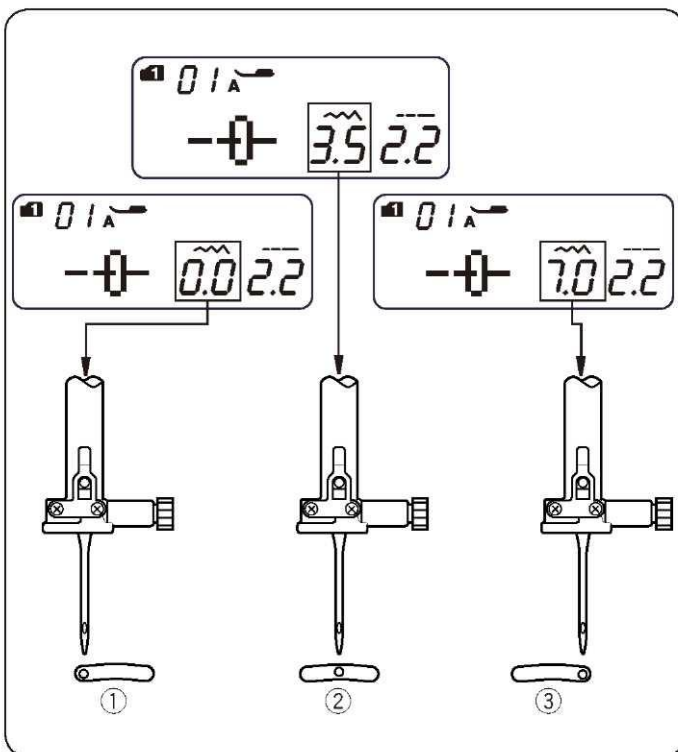

Ustawianie pozycji igły

Pozycja igły może być ustawiana dla ściegów prostych o numerach 01-05 (w trybach 1 i 2) oraz 01-03 (w trybie 3).

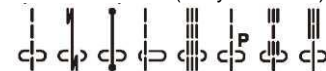

Aby zmienić pozycję igły - wciśnij przycisk dostosowywanie szerokości ściegu. Wciśnij "+", aby przesunąć igłę w prawo (3), a "-", aby przesunąć ją w lewo (1).

- (1) Lewo (0.0)
- (2) Środek (3.5)
- (3) Prawo (7.0)

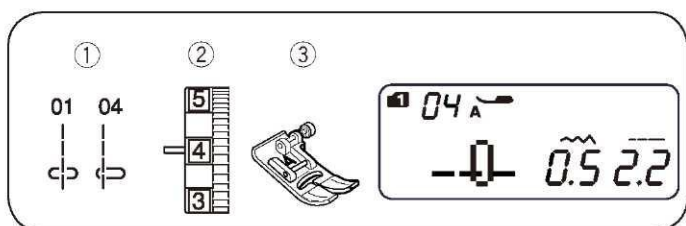

Ścieg prosty

- | | |
|-----------------------|-------------------|
| (1) Wzór ściegu: | Tryb 1: 1 lub 4 |
| (2) Naprężenie nici: | Tryb 2: 01 lub 04 |
| (3) Stopka dociskowa: | 2 do 6 |
| | Zygzakowa A |



Stosowany do ubrań, przyszywania zamków i innych.
Wzór 04 jest używany do wyszywania delikatnych materiałów.

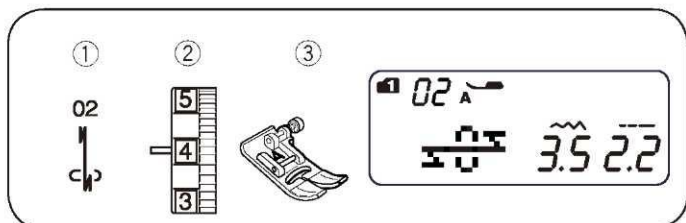

Ścieg blokujący (automatyczny)

- | | |
|--------------------------------|-------------|
| (1) Wzór ściegu: | Tryb 1: 2 |
| (2) Naprężenie nici: | Tryb 2: 02 |
| (3) Stopka dociskowa: | 2 do 6 |
| (4) Przycisk szycia wstecznego | Zygzakowa A |

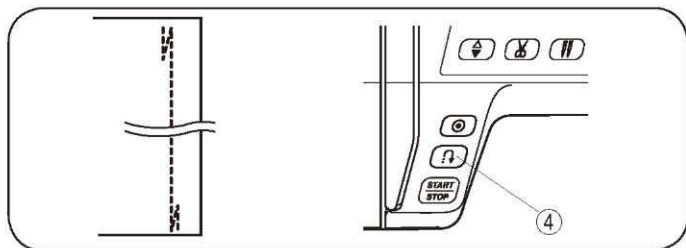

Użyj tego ściegu aby zablokować początek i koniec szwu ściegami wstecznymi.

Kiedy dojdiesz do końca szwu wciśnij raz przycisk szycia wstecznego

(4). Maszyna wykona cztery ściegi wsteczne, cztery do przodu i automatycznie zakończy szycie.

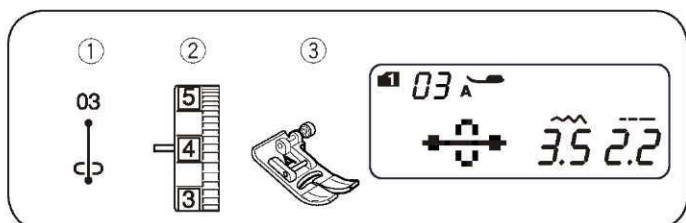

Ścieg blokujący

- | | |
|--------------------------------|-------------|
| (1) Wzór ściegu: | Tryb 1: 3 |
| (2) Naprężenie nici: | Tryb 2: 03 |
| (3) Stopka dociskowa: | 2 do 6 |
| (4) Przycisk szycia wstecznego | Zygzakowa A |

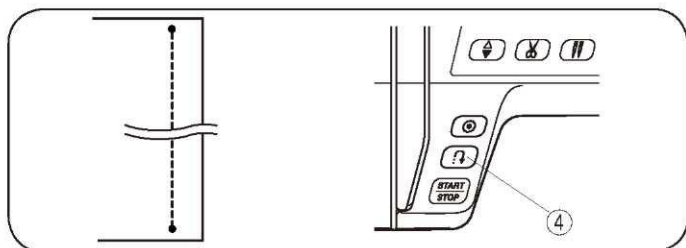

Ten rodzaj ściegu jest używany tam, gdy potrzebny jest niewidoczny ścieg blokujący.

Opuść igłę blisko przedniej krawędzi materiału. Maszyna wykona kilka ściegów blokujących i rozpocznie szycie. Po wciśnięciu przycisku szycia wstecznego (4) na końcu szwu, maszyna wykona kilka ściegów blokujących w danym miejscu i automatycznie skończy szycie.

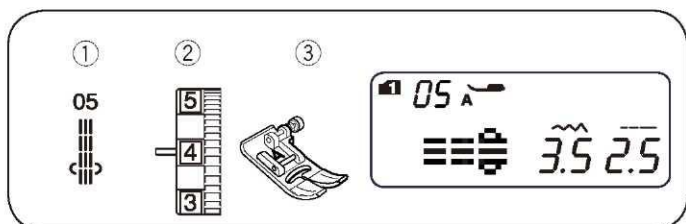

Potrójny ścieg rozciągliwy

- | | |
|-----------------------|-------------|
| (1) Wzór ściegu: | Tryb 1: 5 |
| (2) Naprężenie nici: | Tryb 2: 05 |
| (3) Stopka dociskowa: | 2 to 6 |
| | Zygzakowa A |

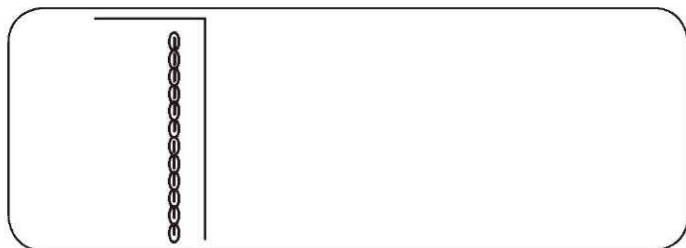

Ten mocny i wytrzymały ścieg polecany jest wtedy, gdy potrzebny jest ścieg jednocześnie mocny i elastyczny. Można go używać m.in. do wzmacniania takich obszarów jak rękawy czy uchwyty do toreb.

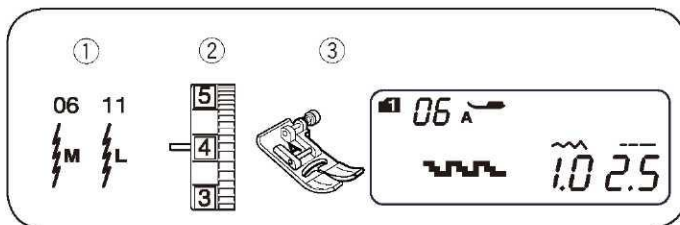

Ścieg elastyczny

- | | |
|-----------------------|-------------------|
| (1) Wzór ściegu: | Tryb 1: 6 |
| (2) Naprężenie nici: | Tryb 2: 06 lub 11 |
| (3) Stopka dociskowa: | 3 do 6 |
| | Zygzakowa A |

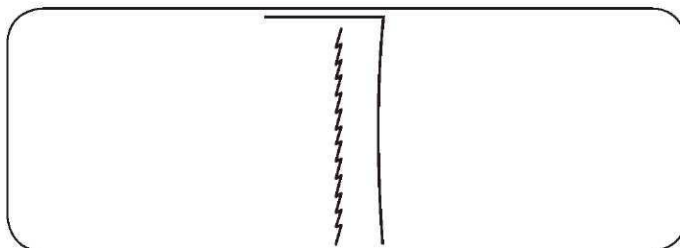

Ten wąski, rozciągliwy ścieg został zaprojektowany tak, aby wyeliminować marszczenie się elastycznego materiału, bądź też szwów skośnych. Ścieg ten można rozprasowywać.

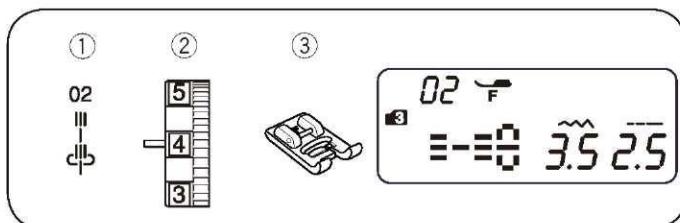

Ścieg rzeźbiony

- | | |
|-----------------------|-------------------------------|
| (1) Wzór ściegu: | Tryb 3: 02 |
| (2) Naprężenie nici: | 3 do 6 |
| (3) Stopka dociskowa: | Stopka do ściegów ozdobnych F |

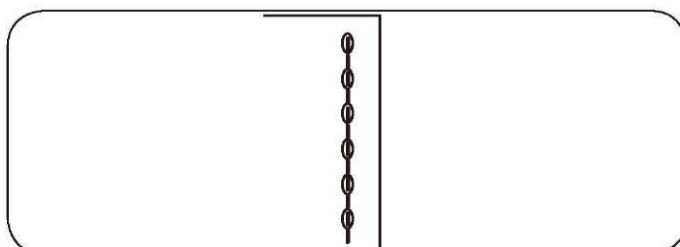

Ścieg ten służy do wyszywania i obrysowywania wzorów. Zaleca się ostrożne szycie tym ściegiem, szczególnie na rogach.

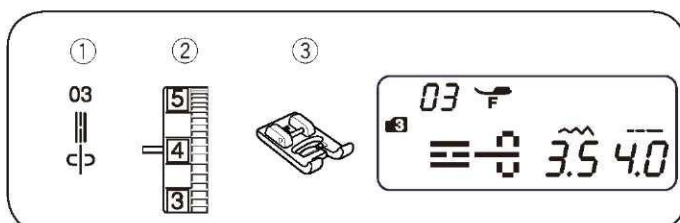

Nowy ścieg rzeźbiony

- | | |
|-----------------------|-------------------------------|
| (1) Wzór ściegu: | Tryb 3: 03 |
| (2) Naprężenie nici: | 3 do 6 |
| (3) Stopka dociskowa: | Stopka do ściegów ozdobnych F |

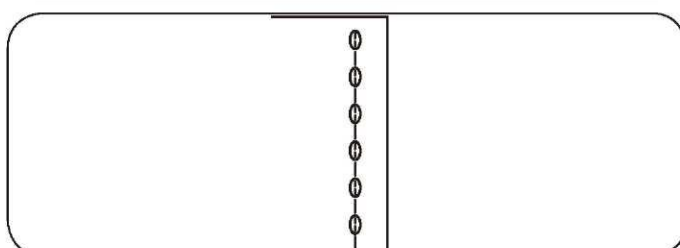

Ścieg ten jest używany do wyszywania i obrysowywania.

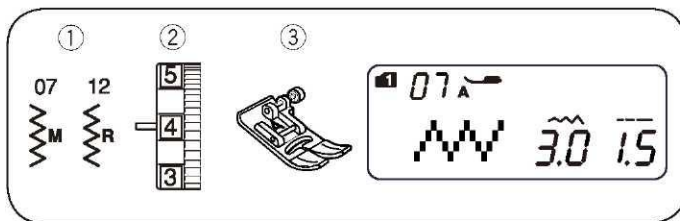

Ścieg zygzakowy

(1) Wzór ściegu:

Tryb 1: 7

(2) Naprężenie nici:

Tryb 2: 07 lub 12

(3) Stopka dociskowa:

2 to 6

Zygzakowa A

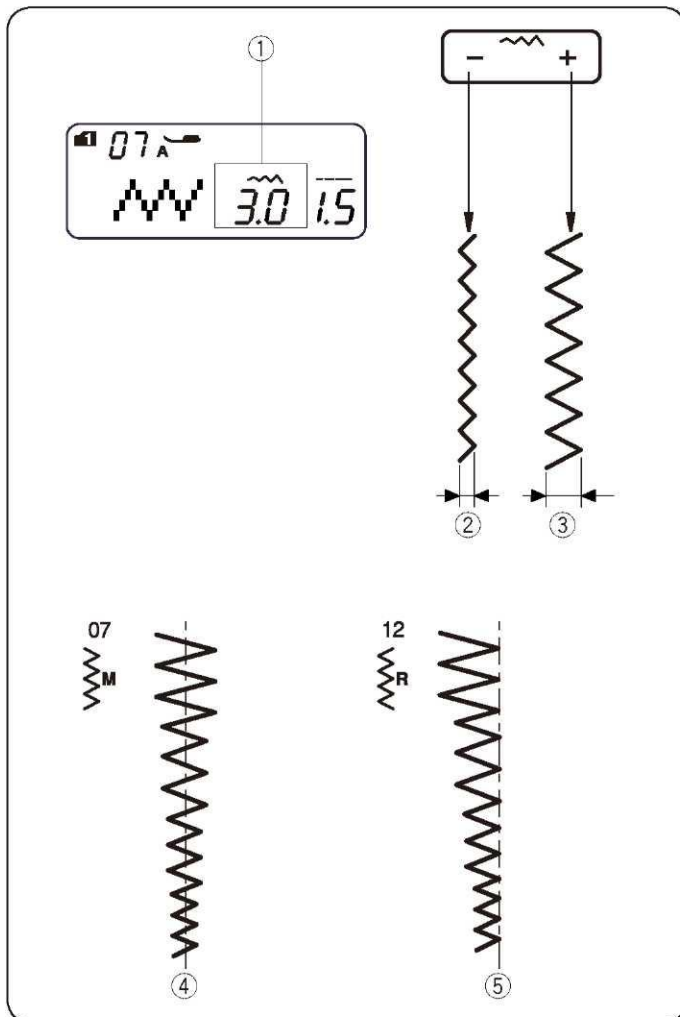

Jest to jeden z najbardziej wszechstronnych i uniwersalnych ściegów. Może być używany do obrębiania, cerowania, aplikacji a także jako ścieg ozdobny.

UWAGA:

Jeżeli szyjesz materiał elastyczny (taki jak dzianina, dżersej czy trykot) - użyj usztywniacza.

Dostosowywanie szerokości ściegu

Wciśnij przycisk dostosowywania szerokości ściegu , aby zmienić szerokość ściegu (1). Wciśnij „-”, aby zwęzić ścieg (2), a „+” aby go poszerzyć (3).

Szerokość ściegu można zmieniać w zakresie od 0.0 do 7.0.

(4) Szerokość ściegu ze wzoru 07 może być zmieniana bez zmiany środka położenia igły (M).

(5) Szerokość ściegu ze wzoru 12 może być zmieniana bez zmiany prawego położenia igły (R).

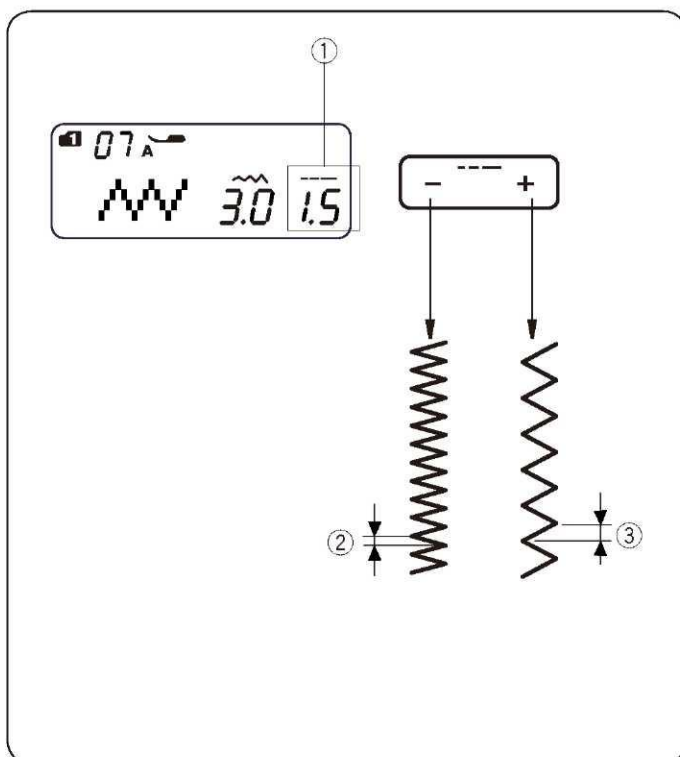

Dostosowywanie długości ściegu

Wciśnij przycisk dostosowywania długości ściegu , aby zmienić długość ściegu (1). Wciśnij „-”, aby skrócić ścieg (2), a „+” aby go wydłużyć (3).

Długość ściegu może być modyfikowana w zakresie od 0.2 do 5.0.

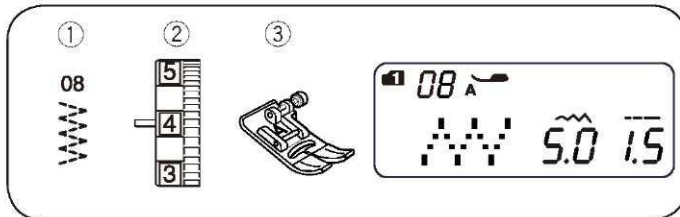

Ścieg wielokrotny

- | | |
|-----------------------|-------------|
| (1) Wzór ściegu: | Tryb 1: 8 |
| (2) Naprężenie nici: | Tryb 2: 08 |
| (3) Stopka dociskowa: | 3 do 6 |
| | Zygzakowa A |

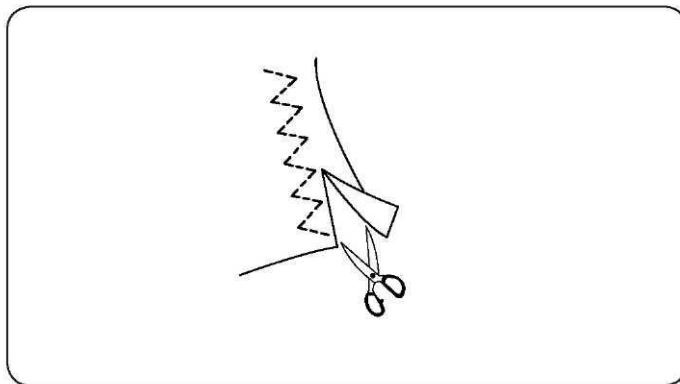

Ten ścieg jest używany do obrzucania krawędzi syntetyków i innych materiałów elastycznych z tendencją do marszczenia się.

Szyj wzdłuż krawędzi materiału zostawiając około 1,5 cm zapasu. Po zakończeniu szycia przytnij wystający fragment, uważając by nie przyciąć ściegu.

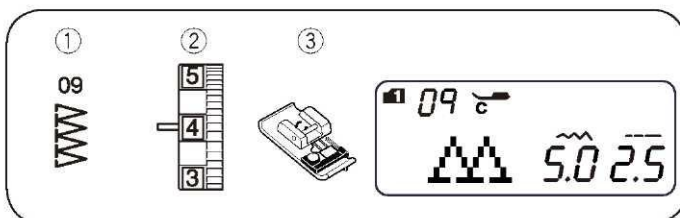

Ścieg obrębiający

- | | |
|-----------------------|---------------|
| (1) Wzór ściegu: | Tryb 1: 9 |
| (2) Naprężenie nici: | Tryb 2: 09 |
| (3) Stopka dociskowa: | 3 to 7 |
| | Obrębiająca C |

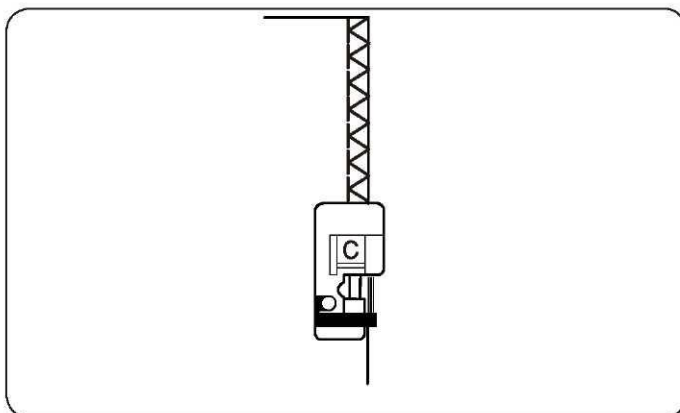

Ścieg ten jest używany, aby jednocześnie przesywać materiał i obrzucać jego brzeg.

Umieść materiał obok czarnego znacznika i rozpocznij szycie.

UWAGA:

Szerokość ściegu powinna być ustawiona pomiędzy 5.0 a 7.0 dla tego ściegu. Dla rozciągliwych materiałów zaleca się użycie niebieskiej igły.

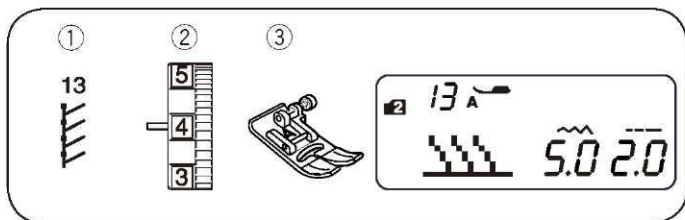

Ścieg dziany

- | | |
|-----------------------|-------------|
| (1) Wzór ściegu: | Tryb 2: 13 |
| (2) Naprężenie nici: | 3 do 6 |
| (3) Stopka dociskowa: | Zygzakowa A |

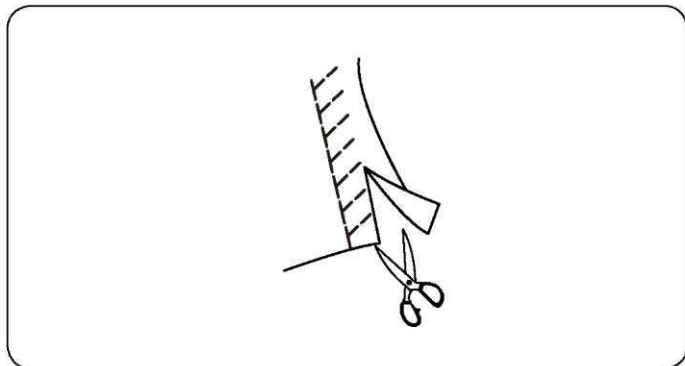

Umieść materiał tak, aby powstało ok. 1,5 cm zakładki. Po zakończeniu szycia przytnij materiał, uważając, by nie przeciąć ściegów.

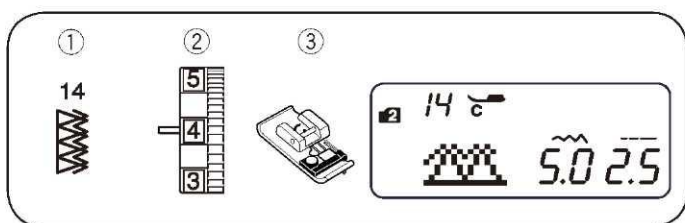

Podwójny ścieg obrębiający

- | | |
|-----------------------|---------------|
| (1) Wzór ściegu: | Tryb 2: 14 |
| (2) Naprężenie nici: | 3 do 7 |
| (3) Stopka dociskowa: | Obrębiająca C |

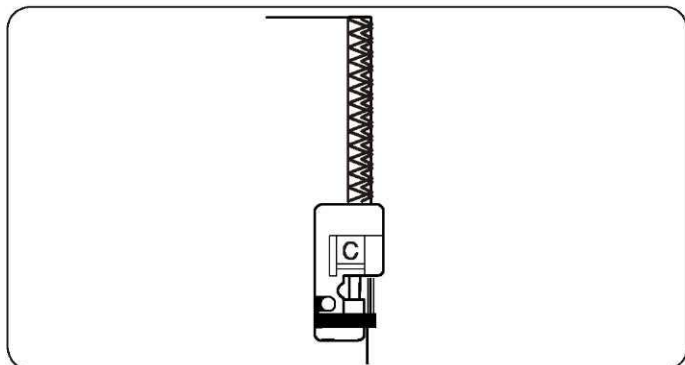

Ścieg ten może być używany do szycia materiałów, które mają tendencję do strzępienia się (np. płótno czy gabardyna). Aby materiał się nie strzępił - dwa rzędy ściegów zygzakowatych są wyszywane jednocześnie dookoła brzegu materiału. Należy dobrze dostosować naprężenie nici – tak, aby obie nici spotkały się na brzegu materiału.

UWAGA:

Szerokość ściegu powinna być ustawiona pomiędzy 5.0 a 7.0.

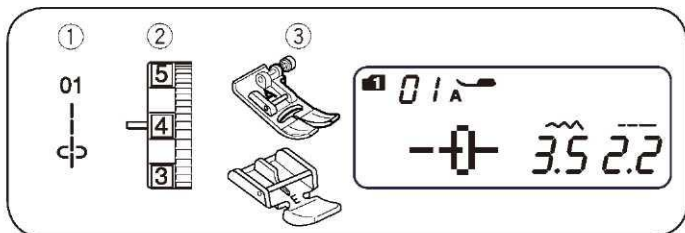

Przyszywanie zamków błyskawicznych

- | | |
|-----------------------|---|
| (1) Wzór ściegu: | Tryb 1: 1 |
| (2) Naprężenie nici: | 1 to 4 |
| (3) Stopka dociskowa: | Zygzakowa A
Stopka do zamków
błyskawicznych E |

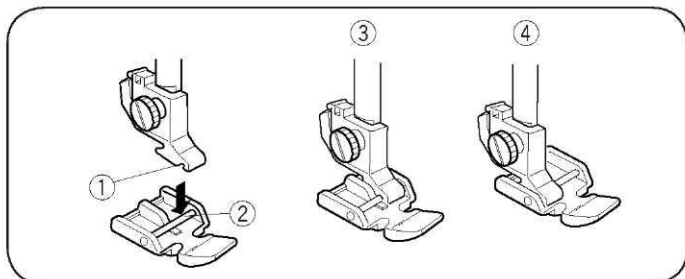

Mocowanie stopki do zamków błyskawicznych

Ustaw stopkę tak, aby wycięcie (1) trafiło w bolec na stopce (2).
Aby szyć lewą stronę zamka błyskawicznego - przyczep stopkę za prawą część bolca (3). Natomiast, by szyć prawą stronę zamka - przyczep stopkę za lewą część bolca (4).

- (1) Wycięcie
- (2) Bolec
- (3) Aby przyszyć lewą stronę zamka
- (4) Aby przyszyć prawą stronę zamka

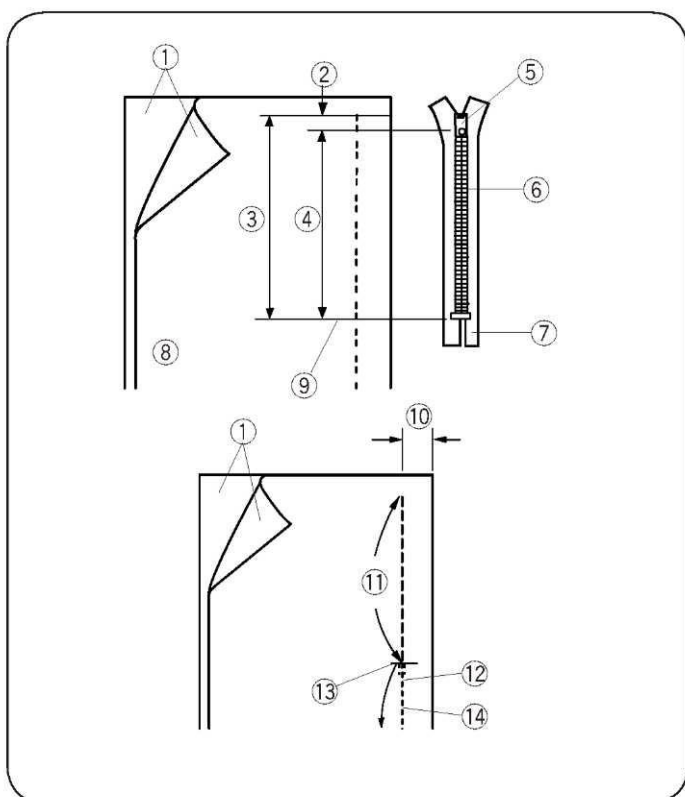

Przygotowywanie materiału

Do długości zamka dodaj 1 cm. Będzie to łączna długość otwarcia zamka.

- (1) Prawa strona materiału
- (2) 1 cm
- (3) Długość otwarcia
- (4) Długość zamka
- (5) Suwak
- (6) Ząbki zamka
- (7) Taśma zamka
- (8) Lewa strona materiału
- (9) Koniec otwarcia zamka

Umieść materiał tak, aby prawe strony się stykały i wyszyj zakończenie zamka, zostawiając 2 cm tolerancji. Wykonaj kilka ściegów wstecznych, aby wzmocnić szew.

Zamocuj stopkę zygzakową i sfastryguj okolice otwarcia zamka (długość ściegu ustaw na 4.5).

- (10) 2 cm
- (11) Otwarcie zamka (fastryga)
- (12) Ściegi wsteczne
- (13) Koniec otwarcia zamka
- (14) Szew

UWAGA:

Dla fastrygi ustaw naprężenie nici na 1.

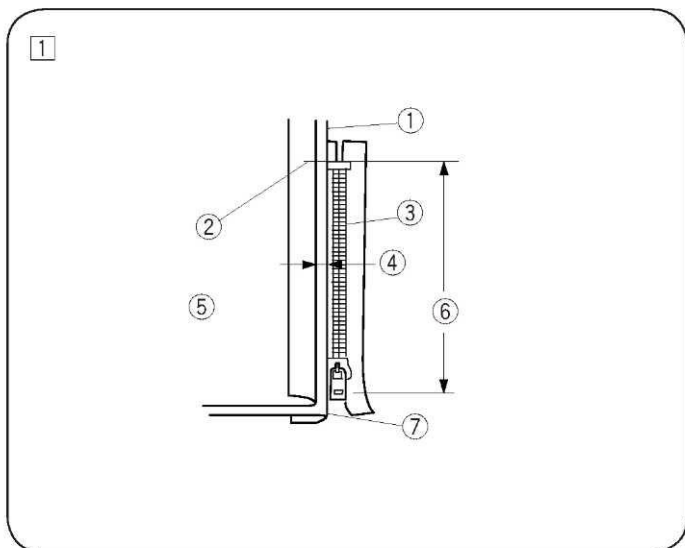

• Rozpoczęcie szycia

[1] Wywin do góry tolerancję dla szwu. Zwin spód tolerancji tak, aby zakładka miała ok. 0.3 cm. Umieść ząbki zamka obok zakładki i przypnij je.

- (1) Spód materiału
- (2) Koniec otwarcia zamka
- (3) Ząbki zamka
- (4) 0.3cm
- (5) Lewa strona górnego materiału
- (6) Otwarcie zamka
- (7) Zakładka

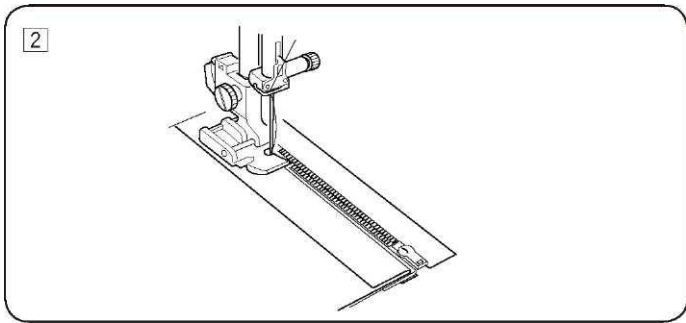

[2] Przyczep stopkę do zamków błyskawicznych na prawą stronę. Szyj przez wszystkie warstwy od zakończenia otwarcia zamka, prowadząc ząbki zamka wzdłuż stopki.

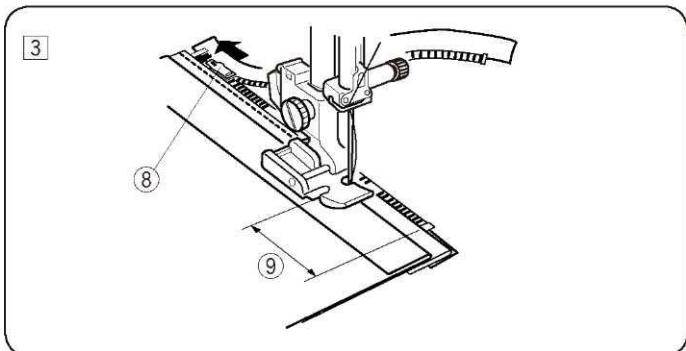

[3] Zatrzymaj maszynę na 5 cm przed suwakiem na górnej taśmie. Podnieś stopkę dociskową. Otwórz zamek, a następnie opuść stopkę i dokończ szew.
 (8) Suwak
 (9) 5 cm

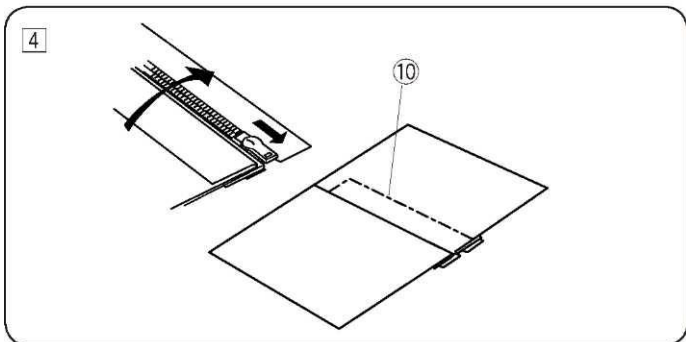

[4] Zamknij zamek i otwórz górną część materiału. Sfastryguj górną część materiału z taśmą zamka.
 (10) Fastryga

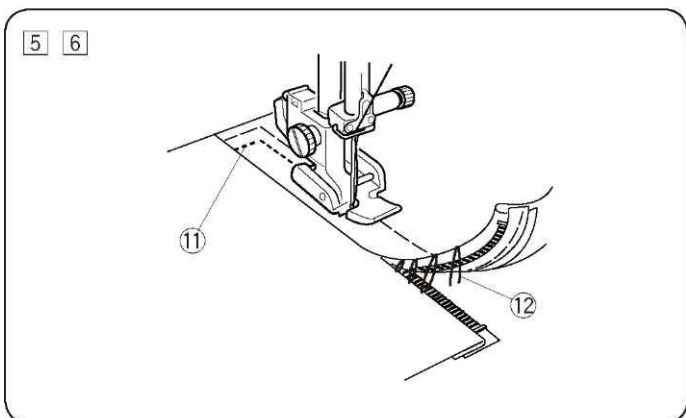

[5] Odczep stopkę i ponownie ją zamontuj na lewej stronie. Wykonaj ściegi wsteczne przez koniec otwarcia (1 cm). Obróć materiał o 90 stopni i przesyj przez materiał i taśmę zamka.
 (11) Ściegi wsteczne

[6] Zatrzymaj maszynę na 5 cm zanim stopka osiągnie suwak na taśmie zamka. Podnieś stopkę dociskową. Zdejmij fastrygę.
 (12) Fastryga

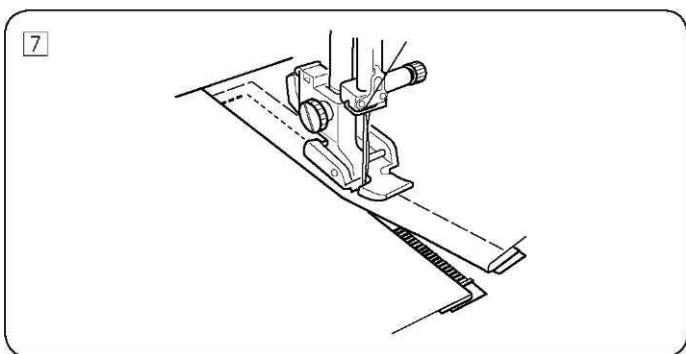

[7] Otwórz suwak, opuść stopkę i dokończ ścieg. Po zakończeniu szycia usuń fastrygę na górnym materiale.

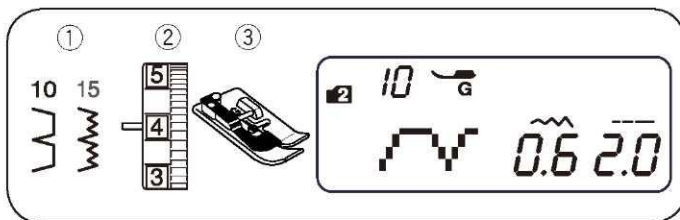

Obrębianie kryte

- | | |
|-----------------------|-------------------------|
| (1) Wzór ściegu: | MODE 1: 0 |
| (2) Naprężenie nici: | MODE 2: 10 lub 15 |
| (3) Stopka dociskowa: | 1 do 4 |
| | Do obrębiania krytego G |

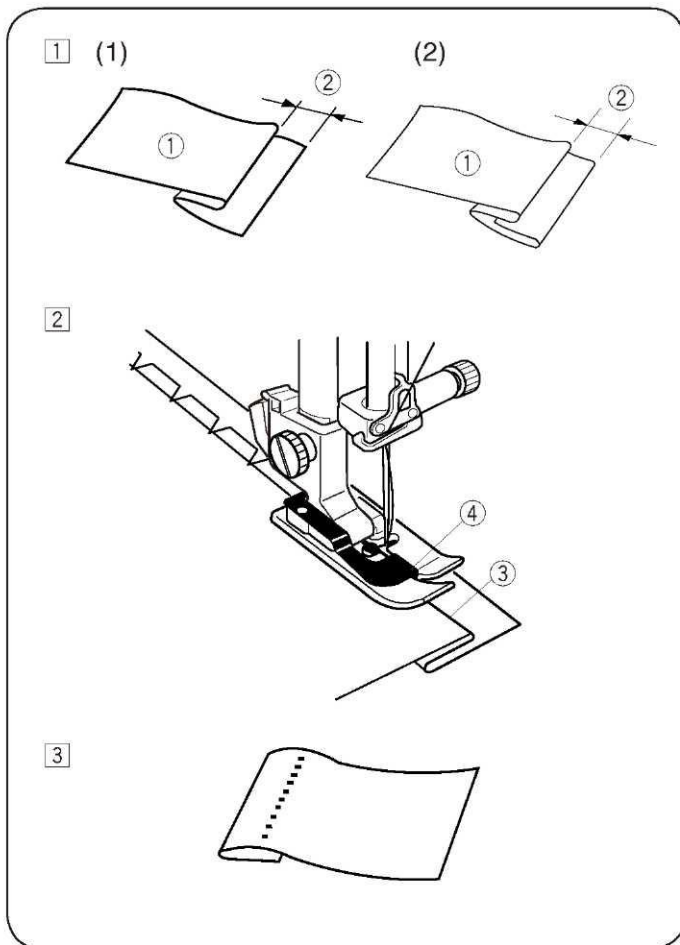

[1] Zwiń brzeg z lewą stroną górnego materiału na ok. 0.4 - 0.7 cm

(1) Lewa strona materiału

(2) 0.4 - 0.7 cm

(1) Przy cięższych materiałach mających skłonność do strzępienia się - najpierw obrób brzegi.

(2) Przy lżejszych materiałach - zwiń krawędź pod materiał.

[2] Umieść materiał tak, żeby zwinięcie znalazło się przy prowadnicy na stopce. Opuść stopkę. Jeżeli okaże się to konieczne - dostosuj ustawienie igły. Szyjąc, prowadź zwinięcie wzdłuż prowadnicy.

(3) Zwinięcie

(4) Prowadnica

[3] Po zakończeniu szycia otwórz materiał.

UWAGA:

Jeśli igła będzie ustawiona zbyt mocno w lewo, ścieg będzie prześwitywać na prawej stronie materiału.

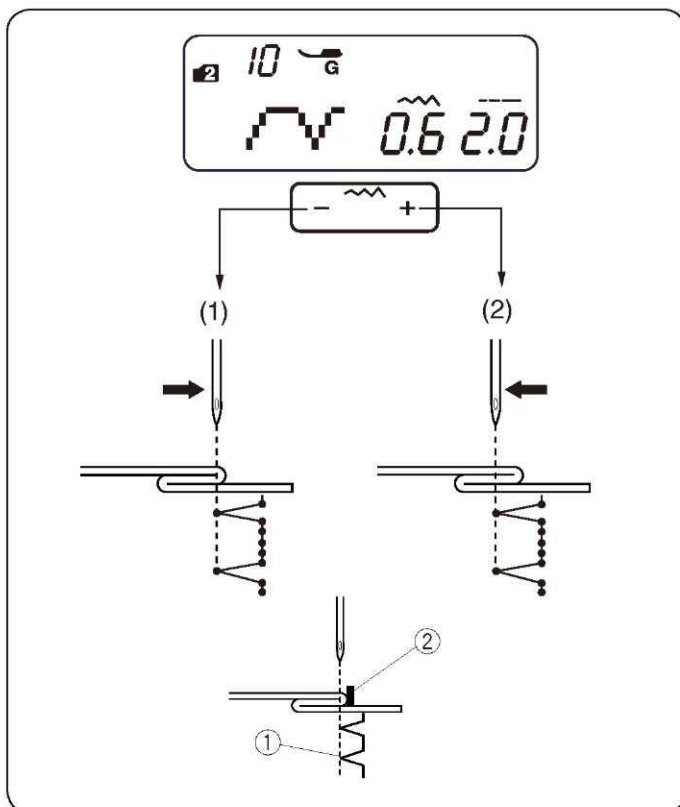

Dostosowywanie ustawienia igły

Wciśnij przycisk dostosowywania szerokości ściegu  aby przesunąć pozycję opuszczenia igły.

(1) Wciśnij "-", aby przesunąć igłę do prawej

(2) Wciśnij "+" aby przesunąć igłę do lewej

Na wyświetlaczu wyświetla się odległość pomiędzy prowadnicą a punktem opuszczenia igły w milimetrach. Punkt opuszczenia igły można zmieniać w zakresie od 0.0 do 1.2.

(1) Punkt opuszczenia igły

(2) Prowadnica

UWAGA:

Zmiana punktu opuszczenia igły nie wpłynie na szerokość ściegu.

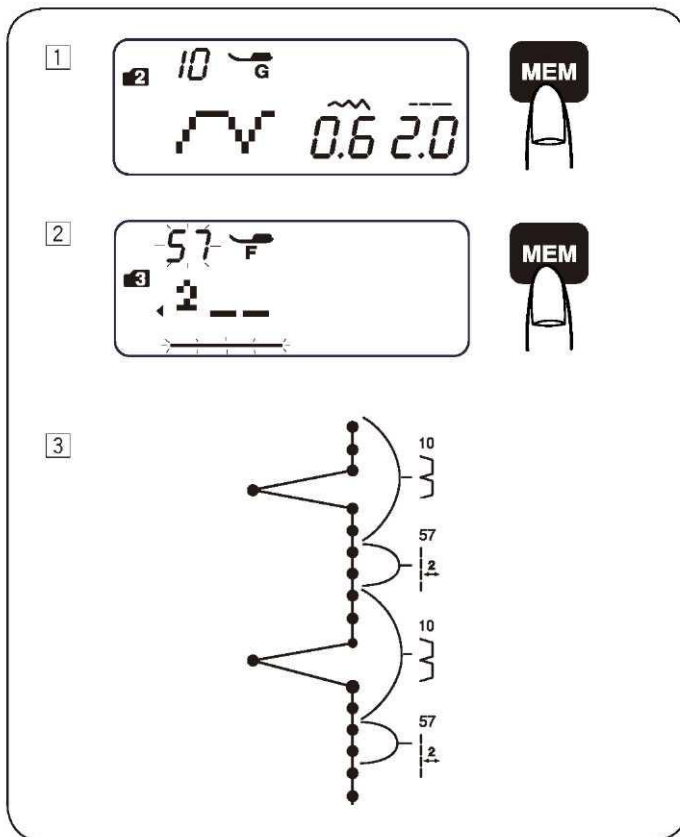

Ścieg mostkowy

Wzory od #55 do #58 w trybie 3 są używane do wstawienia ściegu prostego po ściegu ze wzoru.

Ściegi #57 i #58 zachowują długość ściegu oraz pozycję igły z poprzedniego wzoru w zaprogramowanej kombinacji.

Więcej informacji na ten temat znajdziesz na stronie 51.

Przykład: Wstawienie 2 ściegów prostych po zaprogramowanym wzorze.

[1] Wybierz wzór 10 (w trybie 2). Wciśnij przycisk pamięci.

Wzór 10 zostanie zapamiętany.

[2] Wybierz wzór 57 (tryb 3). Wciśnij przycisk pamięci.

Wzór 57 (2 ściegi proste) zostanie zapamiętany.

[3] Dwa ściegi proste zostają wstawione pomiędzy ścieg 10.

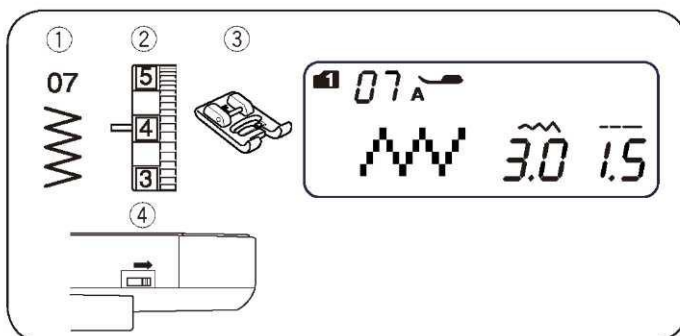

Przyszywanie guzików

(1) Wzór ściegu:

Tryb 1: 7

(2) Naprężenie nici:

3 do 7

(3) Stopka dociskowa:

Ozdobna F

(4) Ząbki:

Opuszczone

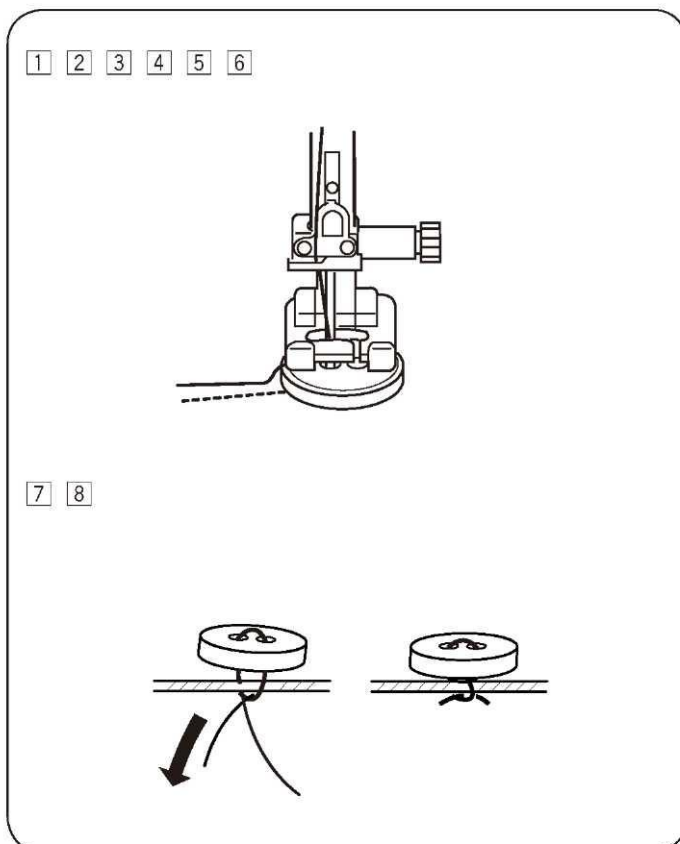

[1] Opuść ząbki.

[2] Dopasuj dziurki guzika go dziurek w stopce.

[3] Opuść stopkę tak, aby przytrzymała ona guzik w odpowiednim miejscu.

[4] Dostosuj szerokość ściegu tak, aby igła weszła w lewą dziurkę guzika.

[5] Przekręć kołem, by igła weszła w prawą dziurkę guzika. Skoryguj szerokość ściegu jeśli jest to konieczne.

[6] Wykonaj kilka ściegów

[7] Po zakończeniu szycia przytnij nić zostawiając końcówkę (min. 5 cm)

[8] Przeciągnij nić na drugą stronę materiału i zwiąż w supeł.

* Po przyszyciu guzika pamiętaj o podniesieniu ząbków.

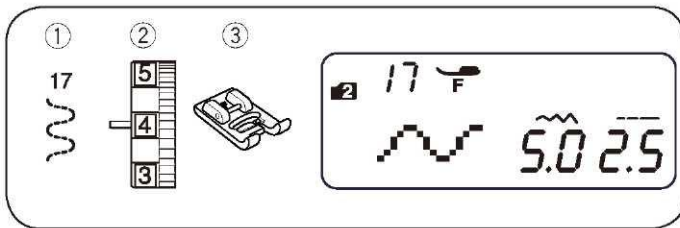

Przyszywanie tasiemki

- (1) Wzór ściegu: TRYB 2: 17
 (2) Naprężenie nici: 3 do 7
 (3) Stopka: Ozdobna F
 * Użyć można także wzoru ściegu numer 08 (tryb 2).

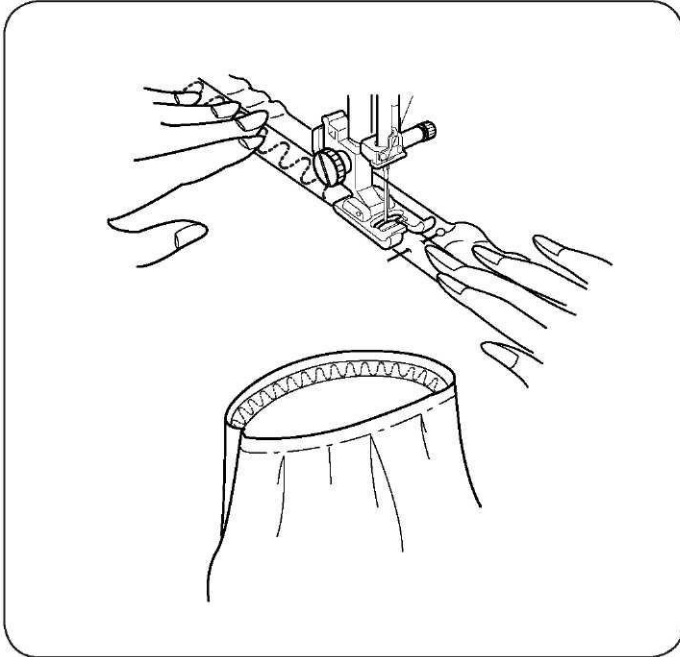

Podziel tasiemkę na cztery części. Pierwszą i trzecią część – dopasuj odpowiednio do przodu i do tyłu materiału, po czym przypnij tasiemkę do materiału.

Umieść tasiemkę pod stopkę po czym przyszyj ją do materiału, równomiernie rozciągając tasiemkę.

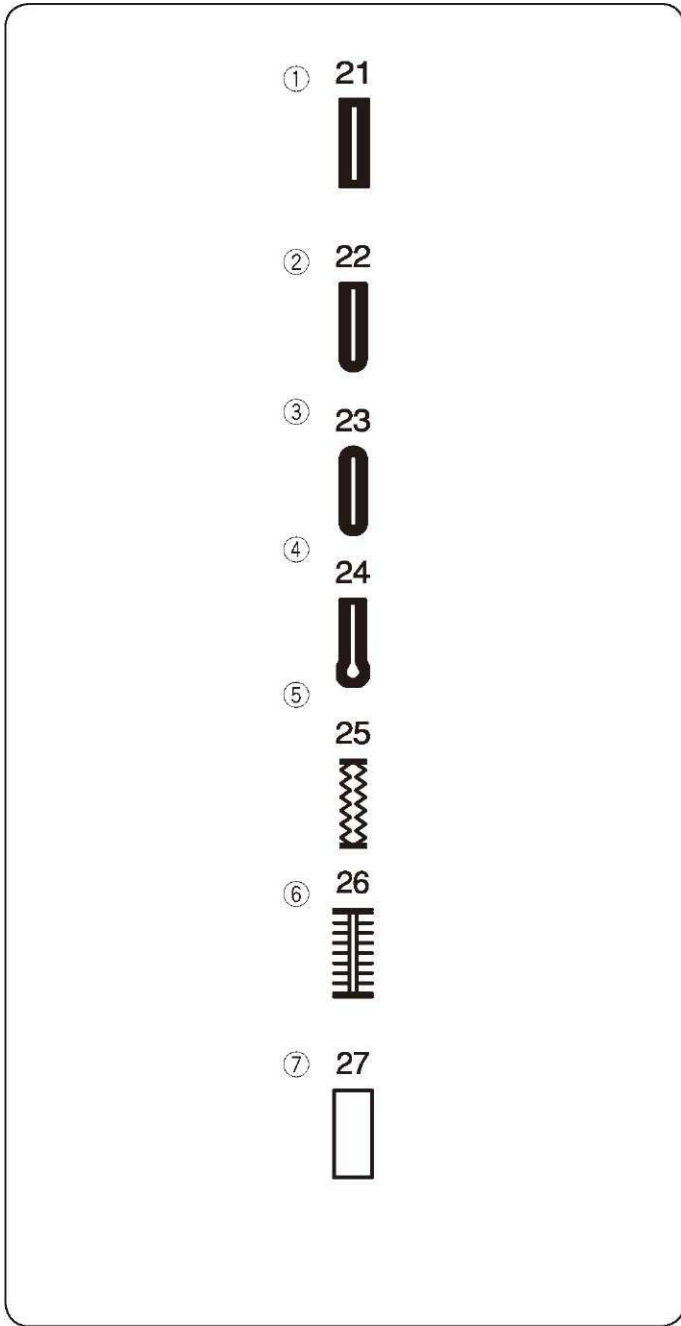

Rodzaje dziurek i ich zastosowanie

(1) Dziurka prostokątna

Używa się jej najczęściej do średnich i ciężkich materiałów. Rozmiar dziurki jest ustalany automatycznie po wstawieniu guzika do stopki.

(2) Dziurka zaokrąglona

Używa się jej najczęściej do lekkich oraz średnich materiałów, zwłaszcza do bluz i ubrań dziecięcych.

(3) Dziurka do delikatnych materiałów

Tej zaokrąglonej po obu stronach dziurki używa się najczęściej do bardzo delikatnych materiałów jak np. jedwab.

(4) Dziurka odzieżowa

Dziurka odzieżowa jest często używana do średnich i ciężkich materiałów. Jest także odpowiednia dla większych i grubszych guzików.

(5) Dziurka elastyczna

Dziurka ta jest odpowiednia do materiałów dzianych. Może być także używana jako dziurka dekoracyjna.

(6) Dziurka “w dawnym stylu”

Imituje ona ręcznie wykonane dziurki – jest idealna zwłaszcza do delikatnych materiałów.

(7) Obwódka

Jest to wzór (szablon) dla ręcznie wykonywanych obwódek.

UWAGI:

- Do wykonania dziurek o numerach od 21 do 27, postępuj według instrukcji dla dziurki prostokątnej (patrz strona 35-36).
- Rozmiar dziurki jest ustalany automatycznie po umieszczeniu guzika w obwódce, znajdującej się z tyłu stopki R.
- W obsadce na stopce mieszczą się guziki o średnicy do 2.5 cm.
- Czasami konieczna jest zmiana rozmiaru dziurki, aby dopasować rozmiar dziurki do specyficznego materiału lub nici.
- Wykonaj testową dziurkę na skrawku materiału, aby sprawdzić ustawienia.
- Do materiałów elastycznych lub delikatnych użyj usztywniacza.

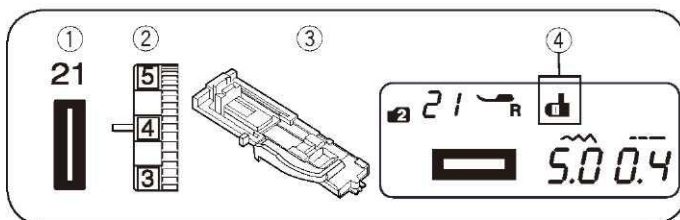

Dziurka prostokątna

- (1) Wzór ściegu: TRYB 2: 21
 (2) Naprężenie nici: 1 do 5
 (3) Stopka: Do obrzucania dziurek R
 (4) Znak dźwigni obrzucania dziurek

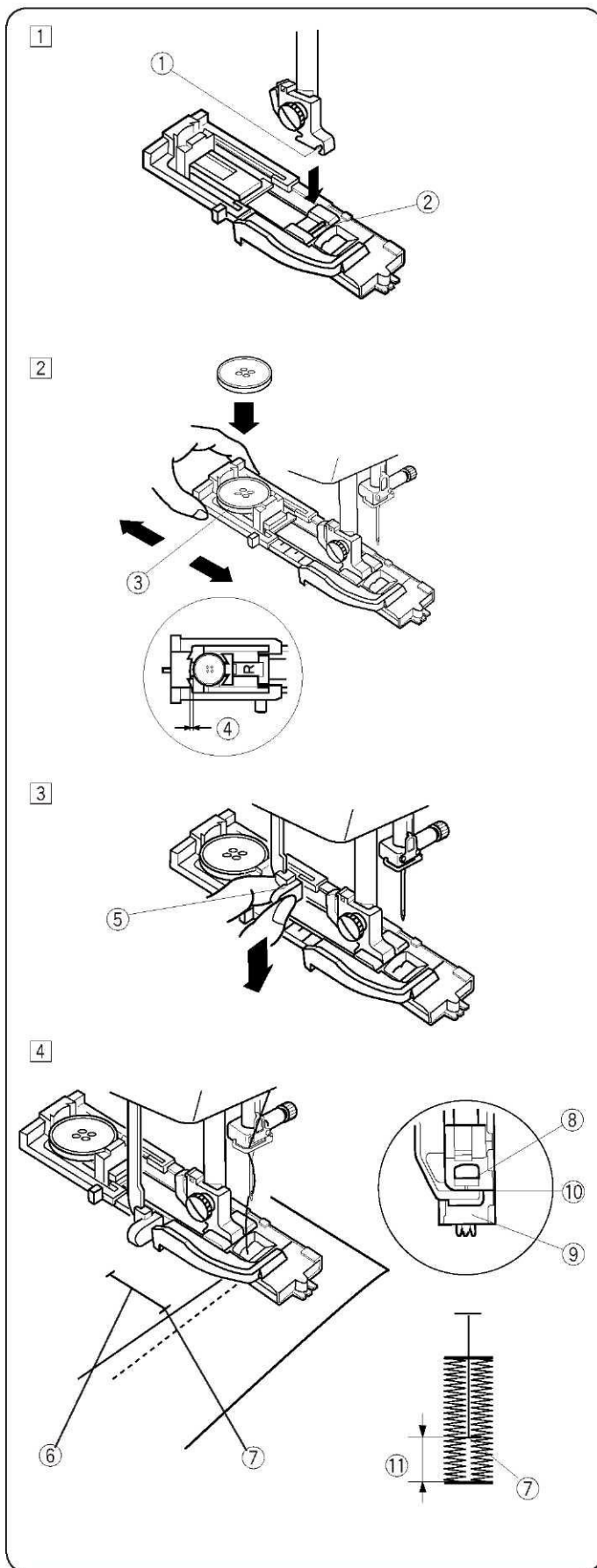

• Aby szyć

[1] Naciśnij przycisk podnoszenia/opuszczania igły, aby podnieść igłę. Załóż stopkę do obrzucania dziurek R ustawiając bolec (2) w rowku na uchwycie (1) stopki.

- (1) Uchwyt
 (2) Bolec

[2] Wyciągnij obsadkę na guzik (3) do tyłu i umieść na niej guzik. Popchnij obsadkę z guzikiem.

UWAGA:

Jeżeli guzik jest bardzo gruby, wówczas zaleca się wykonanie dziurki testowej na skrawku materiału. Jeżeli dziurka testowa okaże się nieodpowiednia, można zwiększyć dziurkę, pociągając nieco za obsadkę guzika – wówczas zaaplikowana zostanie większa długość dziurki.

- (3) Obsadka guzika
 (4) Dodatkowy odstęp

[3] Pociągnij dźwignię (5) do oporu.

- (5) Dźwignia obrzucania dziurek

[4] Naciśnij dwukrotnie przycisk podnoszenia/opuszczania igły. Zdejmij materiał w lewą stronę i przeciągnij nić od igły przez otwór w stopce. Umieść materiał pod stopką, po czym obniż igłę do punktu początkowego. Następnie obniż stopkę R.

- (7) Punkt początkowy

UWAGA:

Upewnij się, że nie ma odstępu między suwakiem a końcówką. W przeciwnym razie dziurka nie zostanie obrzucona we właściwej pozycji.

- (8) Suwak
 (9) Blokada
 (10) Brak odstępu
 (11) Odstęp

5

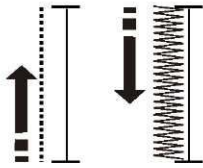

6

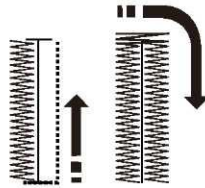

7

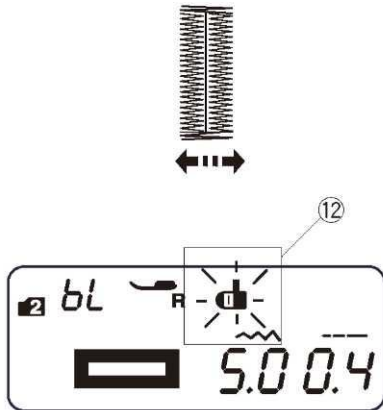

8

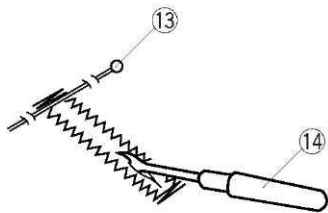

9

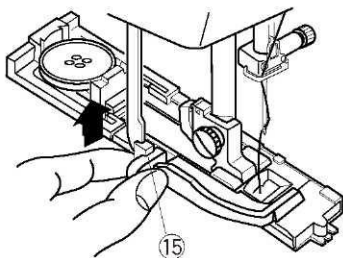

[5] Uruchom maszynę aby wykonać dziurkę. Dziurka zostanie obrzucona automatycznie. Maszyna wykona najpierw lewy rząd.

[6] Maszyna wykona tylną fastrygę oraz prawy rząd.

[7] Maszyna wykona przednią fastrygę, po czym zatrzyma się automatycznie z podniesioną igłą. Jeżeli na ekranie widnieje znaczek przycinania nici - maszyna przytnie nici przy końcu szycia.

UWAGA:

Jeżeli rozpoczniesz obrzucanie dziurki bez obniżenia dźwigni - na ekranie pojawi się komunikat "bL" oraz znaczek dźwigni. Wówczas należy obniżyć dźwignię oraz zrestartować maszynę

[8] Zdejmij materiał i umieść szpilkę (13) zaraz pod fastrygą aby zapobiec przypadkowemu przycięciu szwów. Zrób otwór rozpruwaczem (14).

- (13) Szpilka
- (14) Rozpruwacz

[9] Po obrzuceniu dziurki, popchnij dźwignię obrzucania dziurek (15) do góry do oporu.

- (15) Dźwignia obrzucania dziurek

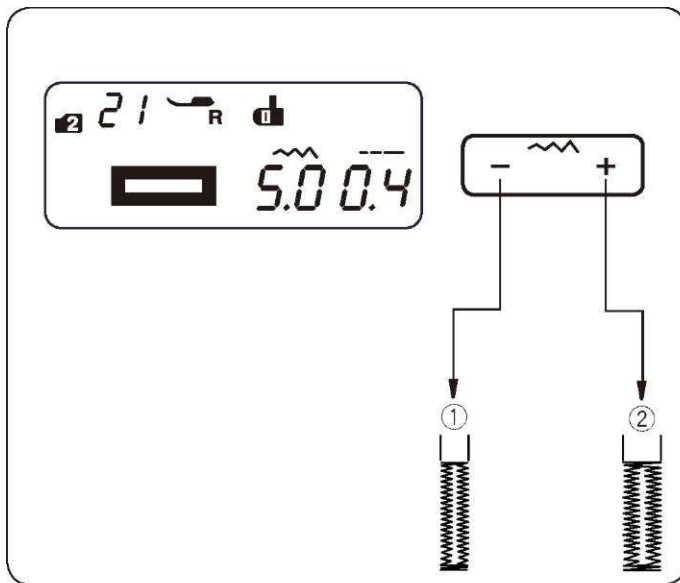

Regulowanie szerokości i gęstości obrzucania dziurki

• Regulowanie szerokości dziurki

Szerokość dziurki może być regulowana przy  pomocy przycisku regulowania szerokości ściegu.

- (1) Naciskaj na symbol “-” na przycisku aby zmniejszyć szerokość dziurki.
- (2) Naciskaj na symbol “+” na przycisku aby zwiększyć szerokość dziurki.

Szerokość ściegu może być ustawiana na wartości od 2.5 do 7.0 – w zależności od wybranej dziurki. Domyślne ustawienie to "5.0".

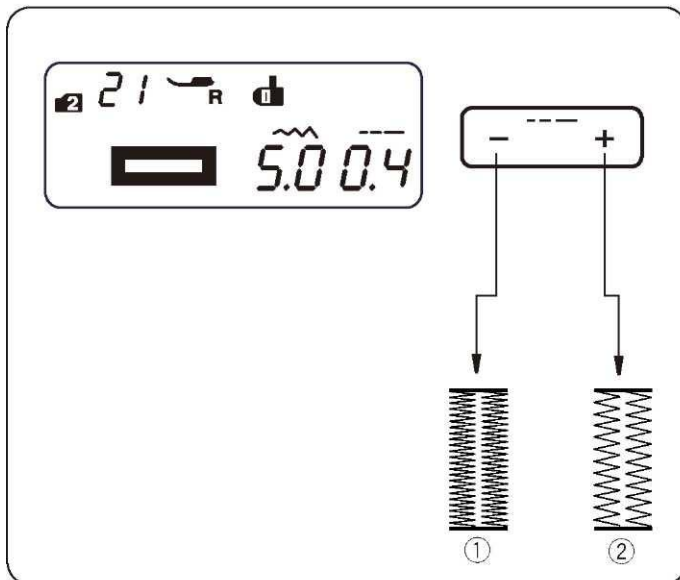

Regulowanie gęstości dziurki

Szerokość dziurki może być regulowana przy  pomocy przycisku regulowania długości ściegu.

- (1) Naciskaj na symbol “-” na przycisku aby zwiększyć gęstość dziurki.
- (2) Naciskaj na symbol “+” na przycisku aby zmniejszyć gęstość dziurki.

Gęstość dziurki może być ustawiona na wartości od 0.3 do 0.8 – w zależności od wybranej dziurki. Domyślne ustawienie to "0.4".

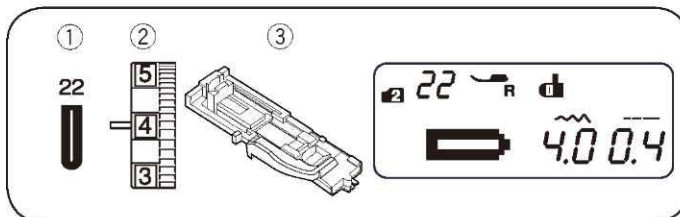

Dziurka zaokrąglona

- | | |
|----------------------|-------------------------|
| (1) Wzór ściegu: | TRYB 2: 22 |
| (2) Naprężenie nici: | od 1 do 5 |
| (3) Stopka: | do obrzucania dziurek R |

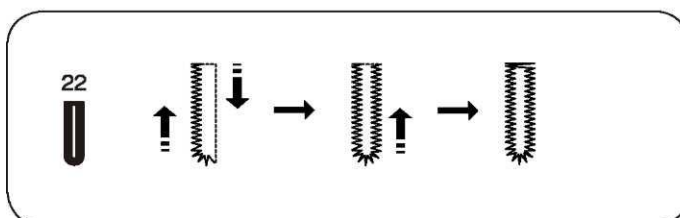

Procedura szycia jest taka sama, jak przy dziurce prostokątnej.

Szerokość ściegu może być ustawiana od wartości 2.5 do 5.5.

Aby zmienić szerokość dziurki lub jej gęstość - patrz uwagi powyżej.

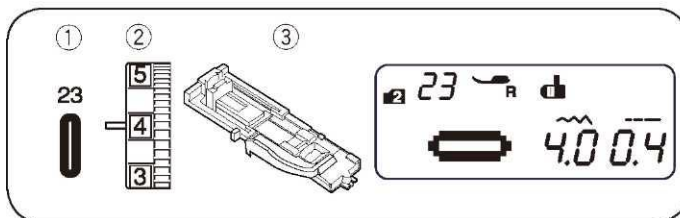

Dziurka do delikatnych materiałów

- | | |
|----------------------|-------------------------|
| (1) Wzór ściegu: | TRYB 2: 23 |
| (2) Naprężenie nici: | od 1 do 5 |
| (3) Stopka: | do obrzucania dziurek R |

Procedura szycia jest taka sama, jak przy dziurce prostokątnej.

Szerokość ściegu może być ustawiana od wartości 2.5 do 5.5.

Aby zmienić szerokość dziurki lub jej gęstość - patrz uwagi powyżej.

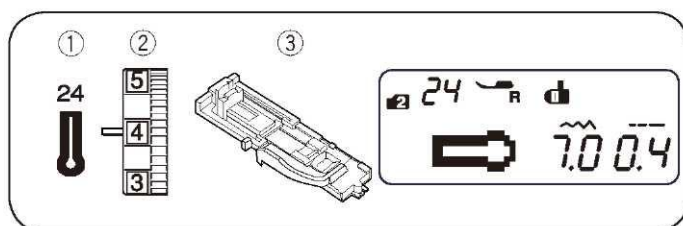

Dziurka odzieżowa

- (1) Wzór ściegu: TRYB 2: 24
- (2) Naprężenie nici: od 1 do 5
- (3) Stopka: do obrzucania dziurek R

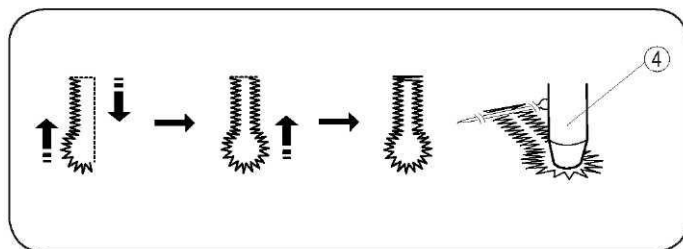

Procedura szycia jest taka sama, jak przy dziurce prostokątnej. Użyj dziurkacza, imadła lub specjalnych nożyczek aby otworzyć dziurkę (4).

Szerokość ściegu może być ustawiana na wartości od 5.5 do 7.0.

Procedura zmiany szerokości lub gęstości jest opisana na stronie 37.

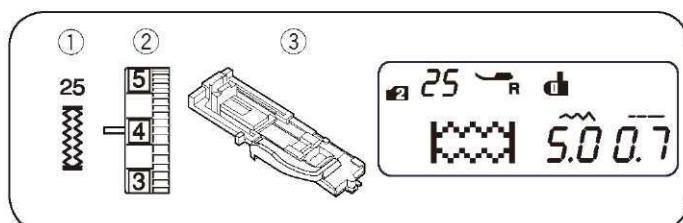

Dziurka elastyczna

- (1) Wzór ściegu: TRYB 2: 25
- (2) Naprężenie nici: od 1 do 5
- (3) Stopka: do obrzucania dziurek R

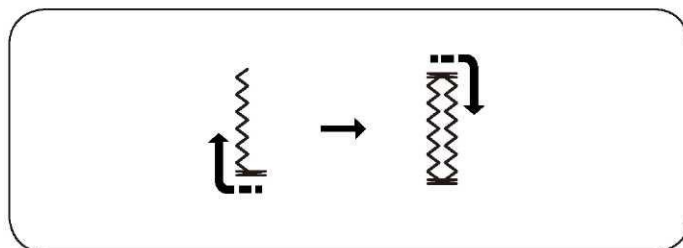

Maszyna wykonuje najpierw przednią fastrygę oraz lewy rząd.

Następnie maszyna wykona tylnią fastrygę oraz prawy rząd, po czym zatrzyma się automatycznie.

Szerokość ściegu może być ustawiana na wartości od 2.5 do 7.0.

Gęstość ściegu może być ustawiana na wartości od 0.5 do 1.0.

Procedura zmiany szerokości lub gęstości jest opisana na stronie 37.

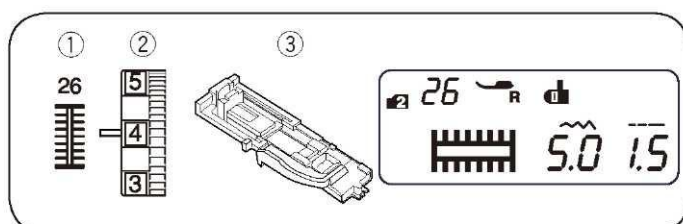

Dziurka "w dawnym stylu"

- (1) Wzór ściegu: TRYB 2: 26
- (2) Naprężenie nici: od 1 do 5
- (3) Stopka: do obrzucania dziurek R

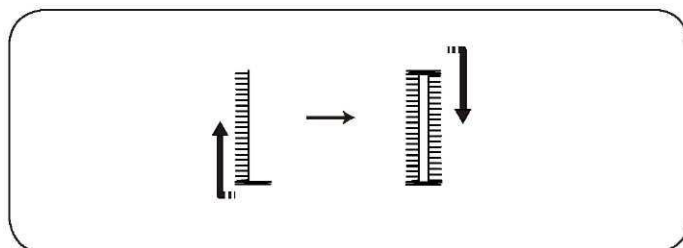

Maszyna wykonuje najpierw przednią fastrygę oraz lewy rząd.

Następnie maszyna wykona tylnią fastrygę oraz prawy rząd, po czym zatrzyma się automatycznie.

Szerokość ściegu może być ustawiana na wartości od 2.5 do 7.0.

Gęstość ściegu może być ustawiana na wartości od 0.5 do 2.5.

Procedura zmiany szerokości lub gęstości jest opisana na stronie 37.

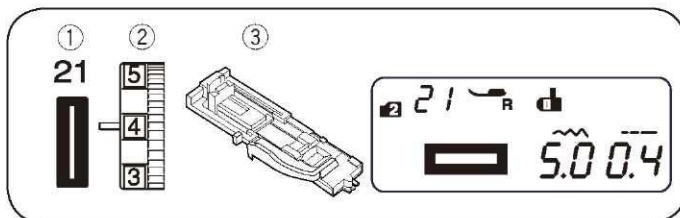

Dziurka z kordu

- | | |
|----------------------|-------------------------|
| (1) Wzór ściegu: | TRYB 2: 21 |
| (2) Naprężenie nici: | od 1 do 5 |
| (3) Stopka: | do obrzucania dziurek R |

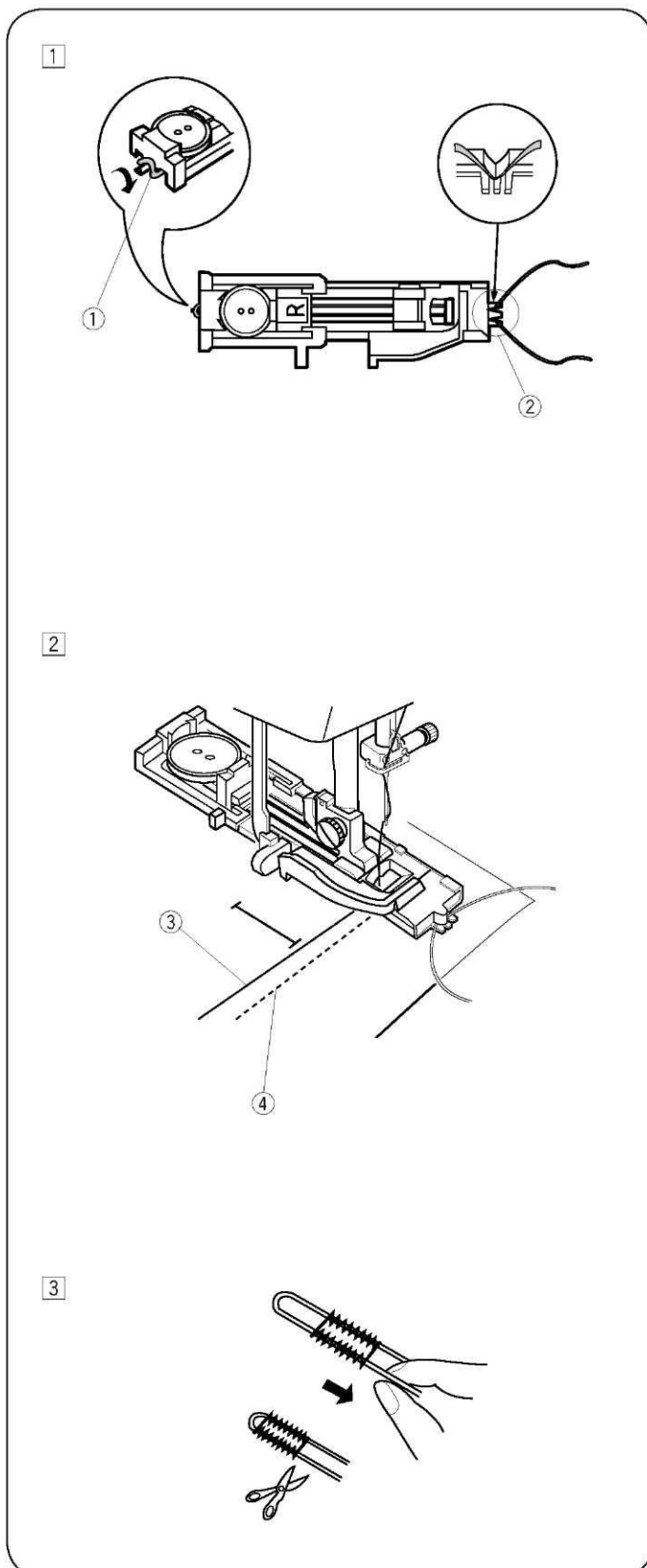

[1] Procedura szycia jest taka sama, jak przy dziurce prostokątnej. Ustaw szerokość ściegu odpowiednią dla grubości używanego kordu. Mając podniesioną stopkę do obrzucania dziurek R, zahacz kord o haczyk (1) znajdujący się z tyłu stopki. Przeciągnij końce kordu do siebie pod stopką ku jej przodowi. Zahacz kord o widełki (2) znajdujące się z przodu stopki i zwiąż kord. Zniż igłę do materiału, tak gdzie rozpocząć ma się obrzucanie, po czym obniż stopkę dociskową.

- (1) Haczyk
- (2) Widełki

[2] Uruchoom maszynę i obrzuć dziurkę. Dziurka oraz fastrygi zostaną wykonane na kordzie.

Zdejmij materiał z maszyny i przytnij jedynie te nici, którymi szycy.

- (1) Nić od igły (nić górna)
- (2) Nić od szpulki (nić dolna)

[3] Pociągnij za luźne końce kordu, aby go związać. Nawlecż na igłę (ręczną) każdy z końców kordu, po czym przeciągnij obie końcówki na lewą stronę materiału.

UWAGA:

Jeżeli kord został przyszyty do materiału i nie można go przeciągnąć – przytnij go.

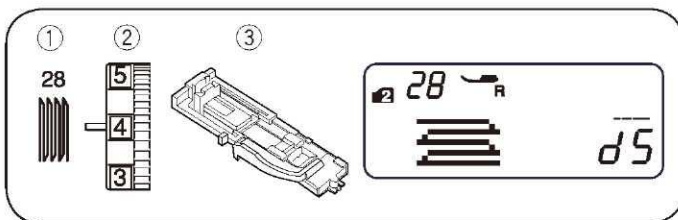

Cerowanie

- | | |
|----------------------|-------------------------|
| (1) Wzór ściegu: | TRYB 2: 28 |
| (2) Naprężenie nici: | od 3 do 6 |
| (3) Stopka: | do obrzucania dziurek R |

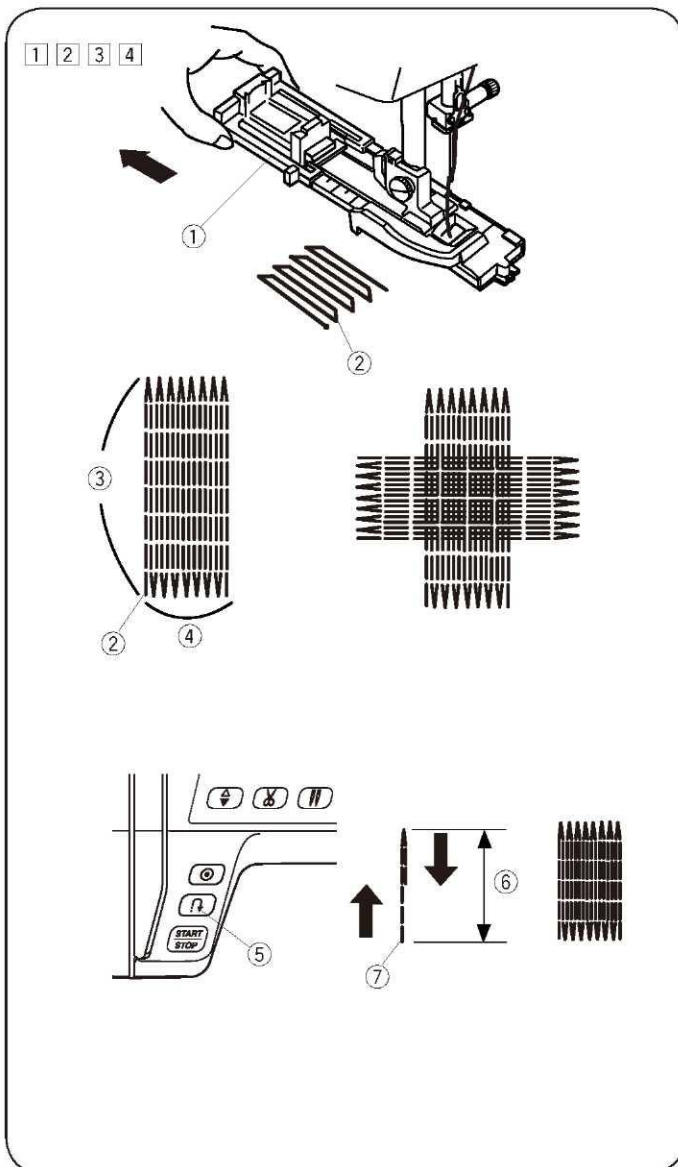

Rozpoczynanie szycia

- [1] Wyciągnij obsadkę guzika (1) do tyłu.
 [2] Wstaw materiał pod stopkę. Naciśnij dwukrotnie przycisk podnoszenia/opuszczania igły. Przesuń materiał w lewo aby przeciągnąć nić od igły przez otwór w stopce.
 [3] Obniż stopkę. Uruchom maszynę. Maszyna wykona ścieg blokujący, 16 rzędów cer, ponownie ścieg blokujący – po czym zatrzyma się automatycznie.
 [4] Obróć materiał w innym kierunku.
 Jeżeli na ekranie widnieje ikona przycinania nici – maszyna przytnie nici automatycznie przy końcu szycia (patrz strona 7).

- (1) Obsadka guzika
- (2) Punkt początkowy
- (3) 2cm
- (4) 0.7 cm

• Szycie krótszej cery

Aby wykonać cerę krótszą niż 2 cm, najpierw zatrzymaj maszynę w odpowiedniej długości (6), po czym naciśnij przycisk szycia wstecz (5). Tym samym ustalono wymaganą długość cery (6).

Rozpocznij pracę maszyny ponownie i kontynuuj szycie aż maszyna nie zatrzyma się automatycznie.

- (5) Przycisk szycia wstecz
- (6) Odpowiednia długość
- (7) Punkt początkowy

• Szycie takiej samej cery

Po prostu rozpocznij szycie kolejnej cery.

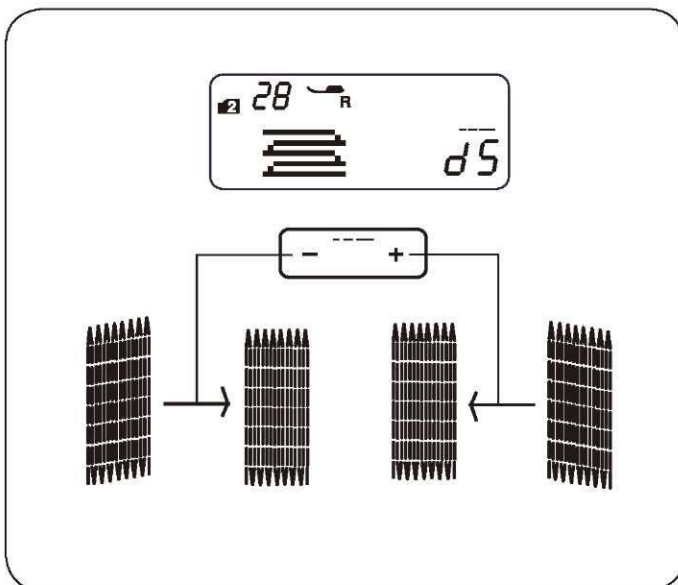

Korygowanie równości cery

Koryguj równość cery w następujący sposób:



Możesz skorygować nierówne cery za pomocą przycisku regulującego długość ściegu.

Jeżeli lewy róg jest niżej niż prawa strona, naciskaj na “-” aby skorygować cerę.

Jeżeli prawy róg jest niżej niż lewa strona, naciskaj na “+” aby skorygować cerę.

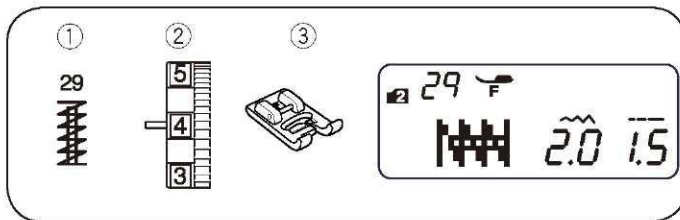

Fastryga

- (1) Wzór ściegu: TRYB 2: 29
 (2) Naprężenie nici: od 3 do 6
 (3) Stopka: ozdobna F

Fastrygi używa się do wzmacniania części materiałów takich jak uchwyty plecaków czy pasek – generalnie tam, gdzie potrzebna jest duża wytrzymałość szwu.

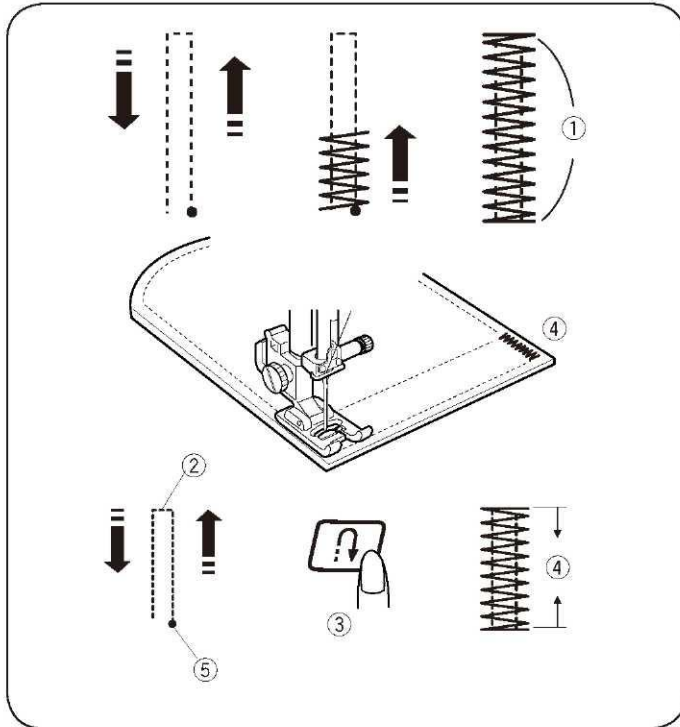

• Rozpoczynanie szycia

Uruchom maszynę i szuj dopóki maszyna nie zatrzyma się automatycznie. Maszyna wykona fastrygę o długości 1.5 cm.

- (1) 1.5 cm

Jeżeli na ekranie widnieje ikona przycinania nici – maszyna przetnie nici automatycznie przy końcu szycia (patrz strona 7)

• Szycie krótszej fastrygi

* Przesuń suwak prędkości szycia na mniejszą (małą) wartość.

Aby wykonać fastrygę krótszą niż 1.5 cm, najpierw zatrzymaj maszynę po wykonaniu ściegu o odpowiedniej długości (2), po czym naciśnij przycisk szycia wstecz (3).

Tym samym ustalono długość fastrygi (4).

Uruchom pracę maszyny i kontynuuj szycie, aż maszyn nie zatrzyma się automatycznie.

- (2) Odpowiednia długość
 (3) Przycisk szycia wstecz
 (4) Długość fastrygi
 (5) Punkt początkowy

• Szycie takiej samej fastrygi

Po prostu uruchom pracę maszyny ponownie i szuj, aż maszyna nie zatrzyma się automatycznie.

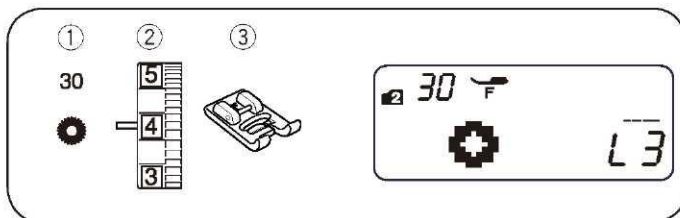

Oczka

- (1) Wzór ściegu: TRYB 2: 30
 (2) Naprężenie nici: od 1 do 4
 (3) Stopka: ozdobna F

Oczek używa się m.in. do otworów na paskach.

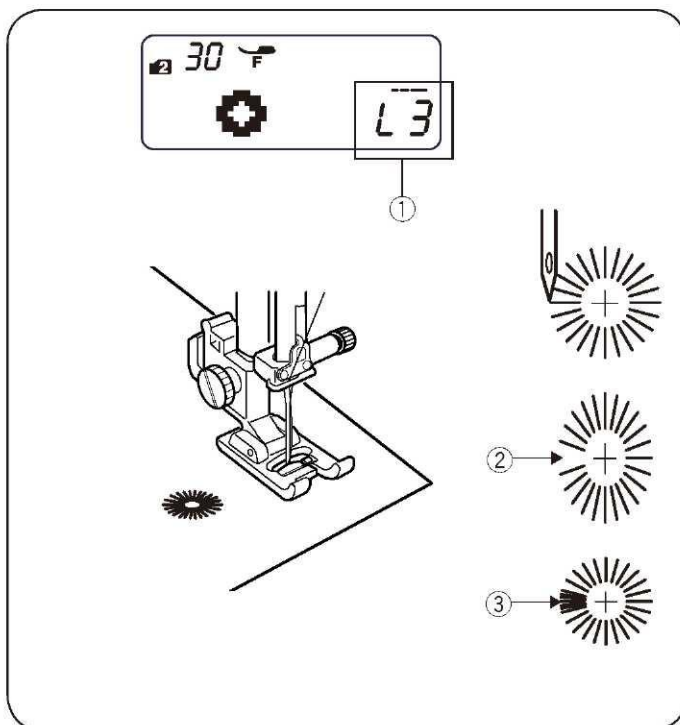

Rozpoczynanie szycia

Założ stopkę ozdobną F.

Szuj dopóki maszyna nie zatrzyma się automatycznie.

Jeżeli na ekranie widnieje ikona przycinania nici – maszyna przetnie nici automatycznie przy końcu szycia (patrz strona 7).

Otwórz oczko przy pomocy dziurkacza, imadła lub specjalnych nożyczek.

Regulowanie kształtu oczek

Reguluj kształt oczek w następujący sposób:



Jeżeli oczka są zbyt rozłożyste (2), naciskaj na “-” na przycisku regulującym długość ściegu (L1-L2).

Jeżeli oczka nachodzą na siebie (3), naciskaj na “+” na przycisku regulującym długość ściegu (L4-L5).

UWAGA:

Kształt może być regulowany od wartości L1 do L5 domyślne ustawienie to L3).

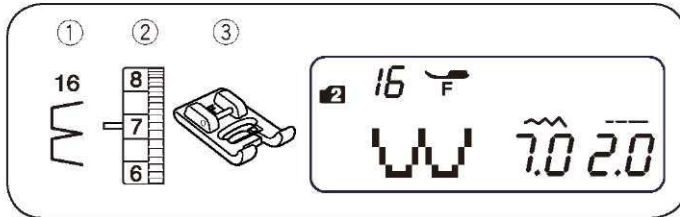

CZĘŚĆ IV. SZYCIE DEKORACYJNE

Ścieg muszelkowy

- | | |
|----------------------|------------|
| (1) Wzór ściegu: | TRYB 2: 16 |
| (2) Naprężenie nici: | od 6 do 8 |
| (3) Stopka: | ozdobna F |

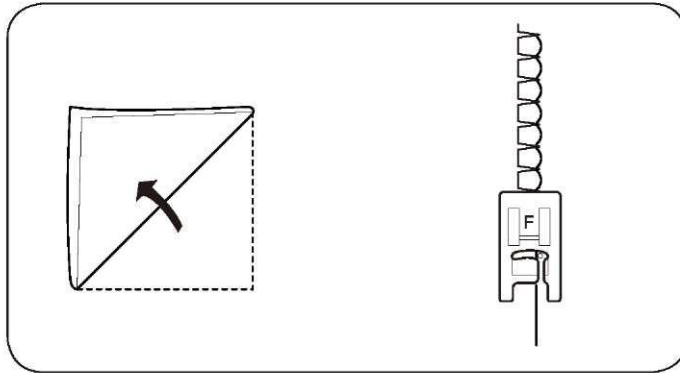

Użyj lekkiego materiału jak np. trykot. Zwiń materiał jak pokazano na rysunku obok, po czym przesyj zakładkę. Pozwól by igła przechodziła tak, aby tworzyć krawędź w kształcie muszelki. Możliwe, że konieczne będzie zwiększenie naprężenia nici od igły. Jeśli chcesz wykonać rzędy ściegów muszelkowych, rozstaw rzędy ściegów mniej więcej o 1.5 cm od siebie. Możesz także szyć ściegiem muszelkowym (w każdym kierunku) na dzianinie lub delikatnych tkaninach jedwabnych.

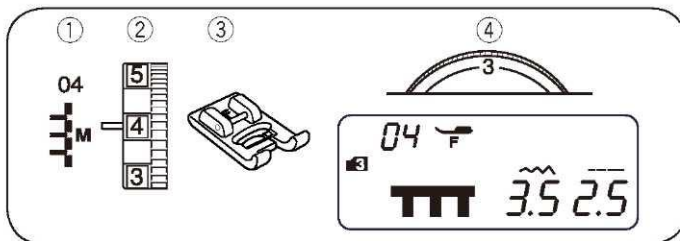

Aplikacja

- | | |
|----------------------|------------|
| (1) Wzór ściegu: | TRYB 3: 04 |
| (2) Naprężenie nici: | od 1 do 4 |
| (3) Stopka: | ozdobna F |
| (4) Docisk stopki: | 3 |

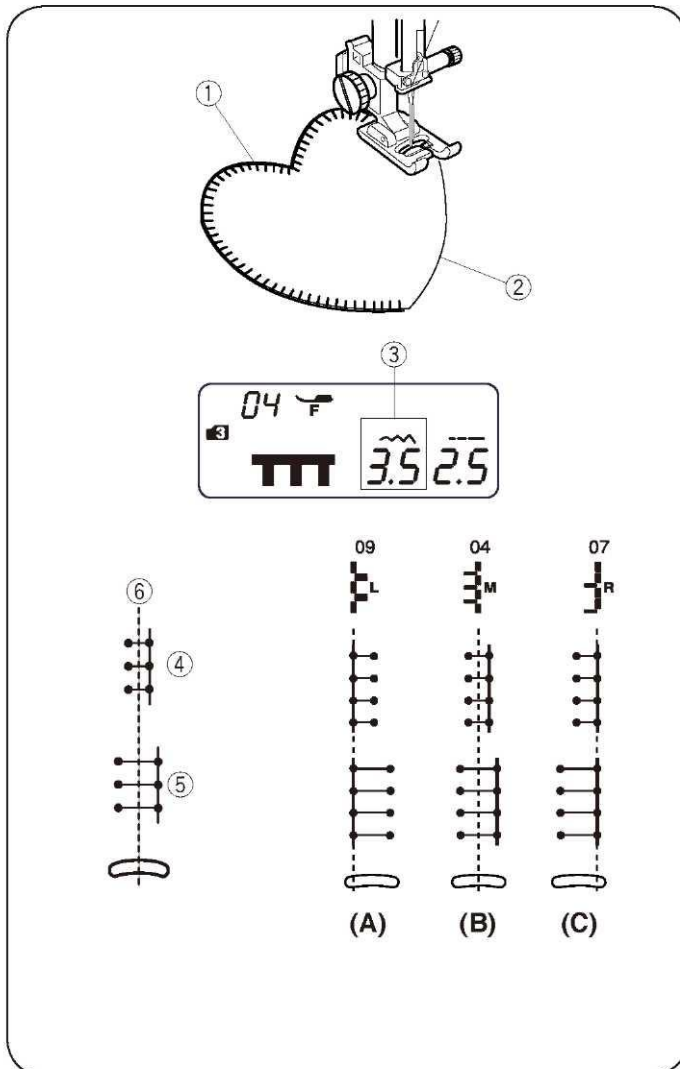

Umieść aplikację na materiale i sfastryguj (lub przypnij) ją do danego miejsca. Zmniejsz docisk stopki.

Szyj prowadząc materiał tak, aby igła przechodziła przez zewnętrzną krawędź aplikacji.

- (1) Aplikacja
- (2) Zewnętrzna krawędź

Przy zmianie kierunku szycia – zatrzymaj maszynę z igłą po zewnętrznej stronie aplikacji. Podnieś stopkę, po czym obróć materiał i zacznij szyć w nowym kierunku.

Regulowanie szerokości ściegu

Wybierz wzór 04 w trybie 3. Naciśnij przycisk regulacji szerokości ściegu – aby wyregulować szerokość ściegu.

- (4) Naciskaj na symbol “-” na przycisku aby zmniejszyć szerokość dziurki.
- (5) Naciskaj na symbol “+” na przycisku aby zwiększyć szerokość dziurki.

Szerokość ściegu jest ustawiana względem centralnej pozycji igły (6)

- (3) Szerokość ściegu (3.5)
- (4) Wzór ściegu 04 (zmniejszono szerokość ściegu)
- (5) Wzór ściegu 04 (zwiększono szerokość ściegu)
- (6) Centralna pozycja igły

(A) Wzór ściegu 06 ma ustawioną centralną pozycję igły. Gdy zmienisz szerokość ściegu, zmieni się także prawa pozycja igły.

(B) Wzory 04, 05 oraz 06 mają ustawioną centralną pozycję igły. Szerokość ściegu zmienia się symetrycznie.

(C) Wzory 07, 08 oraz 10 mają ustawioną prawą pozycję igły. Gdy zmieniasz szerokość ściegu, zmieni się także lewa pozycja igły.

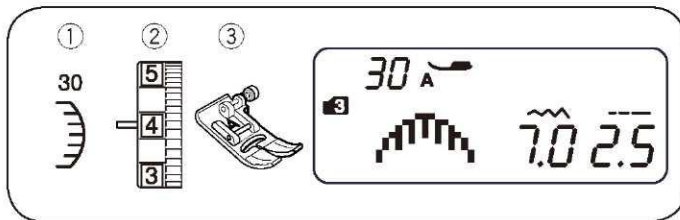

Obrębek

- (1) Wzór ściegu: TRYB 3: 30
 (2) Naprężenie nici: od 3 do 6
 (3) Stopka: zygzakowa A

* Można użyć także ściegów 29 lub 64 – w trybie3.

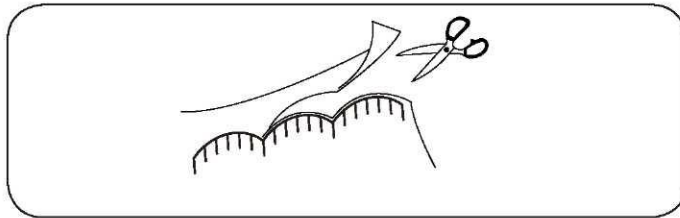

Szyj ściegi ok. 1 cm wewnątrz krawędzi materiału.

Przytnij materiał zostawiając pewną tolerancję (patrz rysunek obok).

Uważaj aby nie przeciąć nici.

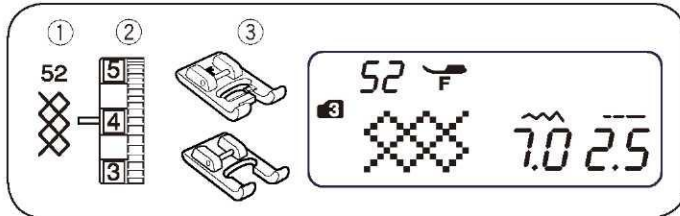

Marszczenie

- (1) Wzór ściegu: TRYB 3: 52
 (2) Naprężenie nici: od 3 do 6
 (3) Stopka: ozdobna F
 Także: stopka zygzakowa F2 (na zamówienie)

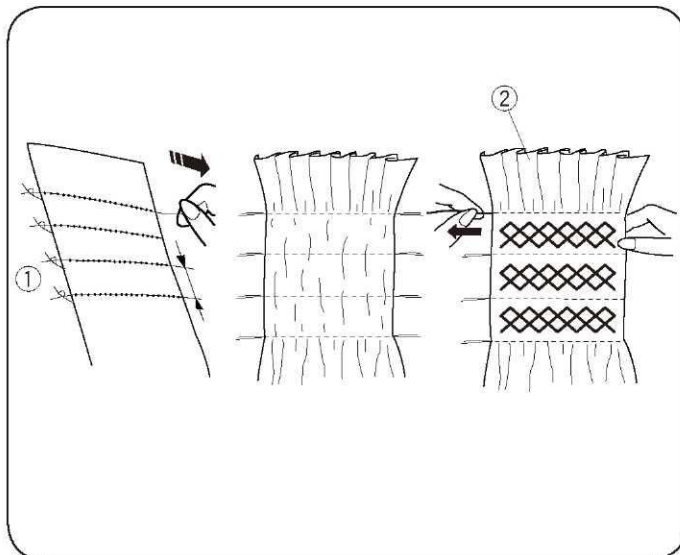

Marszczenie to delikatna obróbka, używana zwłaszcza do dziecięcych ubranek, czy też damskich bluzek.

Wybierz lekki materiał jak batyst czy kraciasta bawełna. Przytnij materiał trzykrotnie szerszy niż projektowana szerokość. Ustaw długość ściegu na "5.0", obniż naprężenie nici do 0, po czym wykonaj rzędy ściegów prostych w odstępach 1.0 cm od obszaru, który ma być zmarszczony.

UWAGA:

Przed rozpoczęciem szycia, wyciągnij do tyłu ok. 10 cm nici od igły.

Zwiąż nici przy jednej z krawędzi (1). Po drugiej stronie krawędzi pociągnij za nić od szpulki (nić dolna) aby rozprowadzić zmarszczki (2). Wykonaj ściegi marszczące pomiędzy nagromadzonymi rzędami. Zdejmij ściegi proste, znajdujące się pomiędzy nagromadzonymi rzędami.

- (1) Krawędź z wiązaniami
 (2) Zmarszczki



Zakładka

- (1) Wzór ściegu: TRYB 1: 4
 TRYB 2: 04
 (2) Naprężenie nici: od 1 do 4
 (3) Stopka: do obrębiania krytego G

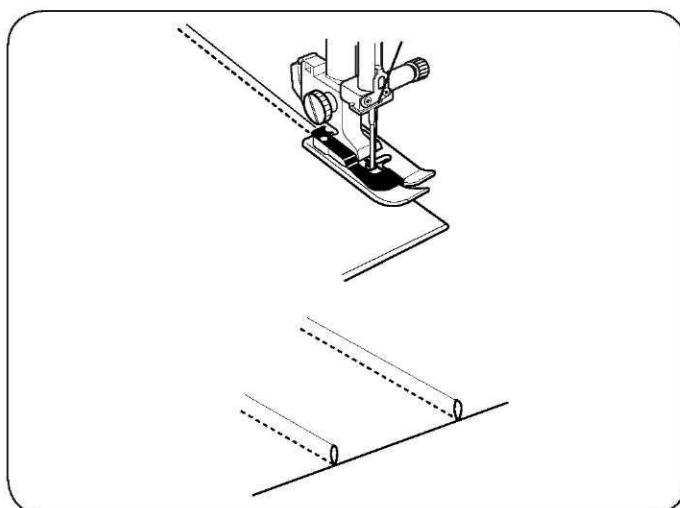

Zwiń materiał lewymi stronami do siebie. Umieść materiał pod stopkę do obrębiania krytego. Wyrównaj krawędź materiału z prowadnicą na stopce, po czym obniż stopkę.

Szyj prowadząc materiał wzdłuż prowadnicy na stopce.

Otwórz materiał i przeprasuj zakładki do jednej ze stron.

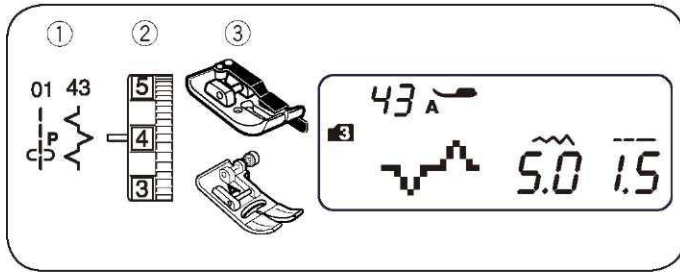

Przyszywanie patchworku

- | | |
|----------------------|--------------------------------------|
| (1) Wzór ściegu: | TRYB 3: 01 oraz 43 |
| (2) Naprężenie nici: | od 3 do 6 |
| (3) Stopka: | stopka 1/4" (0.6 cm) - O zygzakowa A |

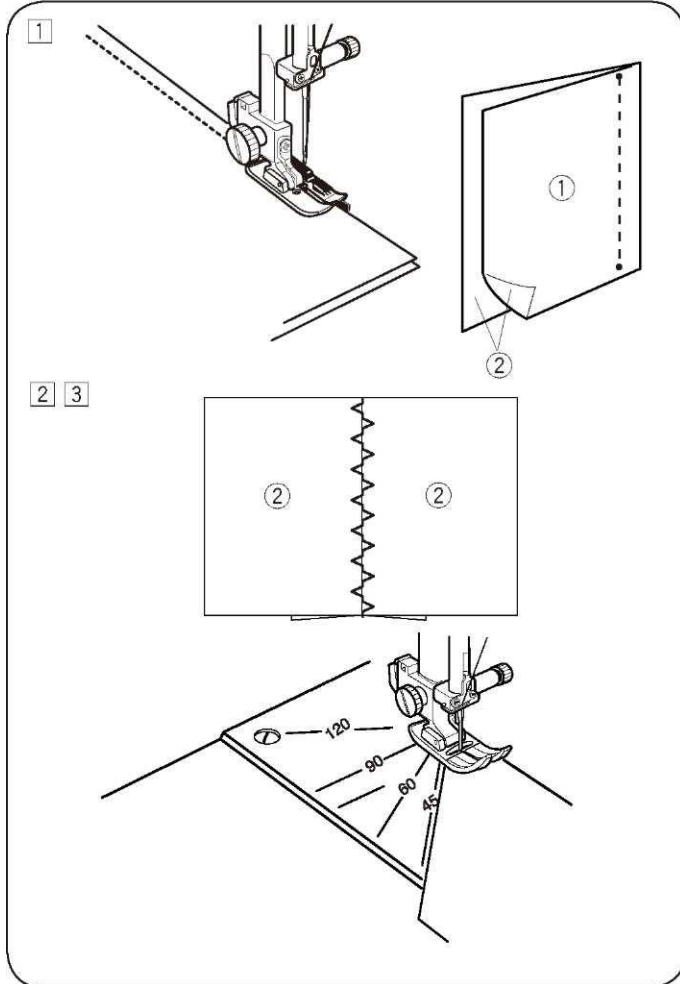

[1] Umieść razem kawałki patchworku. Wybierz wzór 01 w trybie 3. Szyj prowadząc krawędź materiału wzdłuż prowadnicy na stopce, pozostawiając 1/4" (0.6 cm) tolerancji.

- (1) Lewa strona materiału
- (2) Prawa strona materiału

[2] Wybierz wzór numer 43 w trybie 3. Zmień stopkę na stopkę zygzakową A.

[3] Przeprasuj tolerancję, aby móc otworzyć materiały. Wykonaj wzory ściegu numer 43 po prawej stronie materiału, szyjąc według linii szwu.

* Można użyć także wzorów 12, 13, 14, 15, 20 lub 21 – w trybie 3.

Skala kątów na płytce ściegowej

Możesz szyć patchworki pod odpowiednim kątem, korzystając z kątomierza na płytce ściegowej. Wskazano na nim kąty o 45, 60, 90 oraz 120 stopniach.

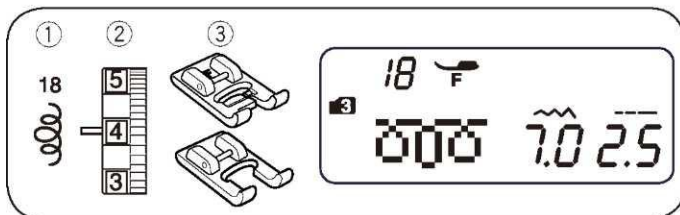

Pikowanie ozdobne

- | | |
|----------------------|---------------------------|
| (1) Wzór ściegu: | Tryb 3: 18 |
| (2) Naprężenie nici: | od 3 do 6 |
| (3) Stopka: | ozdobna F |
| | Stopka F2 (na zamówienie) |

* Można użyć także wzorów ściegów numer 16, 17 lub 19 - w trybie 3.

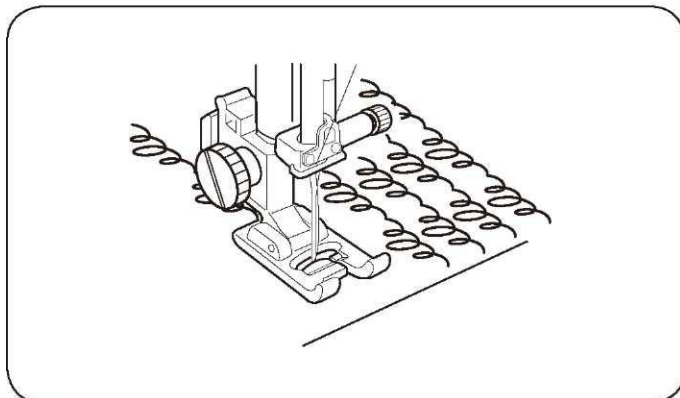

Za pomocą tego zaprogramowanego ściegu można szybko i łatwo wykonać ozdobne pikowanie niewielkich obszarów.

Umieść podszewkę (watolinę) pomiędzy wierzchem piki a tyłem materiału - i rozpocznij szycie.

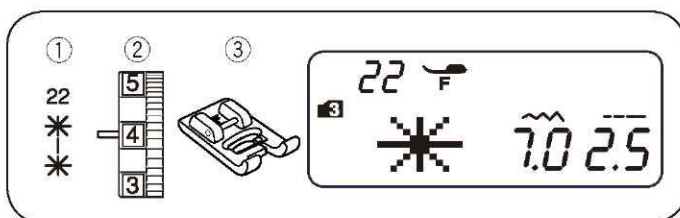

Ścieg kłamrowy

- | | |
|----------------------|------------|
| (1) Wzór ściegu: | Tryb 3: 22 |
| (2) Naprężenie nici: | od 3 to 6 |
| (3) Stopka: | ozdobna F |

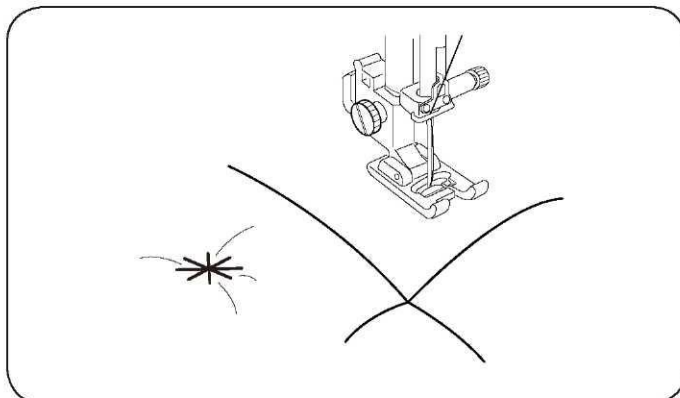

Za pomocą ściegu kłamrowego możesz unieruchomić pikowaniem warstwy materiału i fastrygować je.

- [1] Wybierz wzór ściegu numer 22 (tryb 3). Naciśnij przycisk pamięci (MEM).
- [2] Wybierz wzór ściegu numer 92 (tryb 3). Naciśnij przycisk pamięci (MEM).
- [3] Rozpocznij szycie. Maszyna zatrzyma się automatycznie po wykonaniu jednej jednostki wzoru.

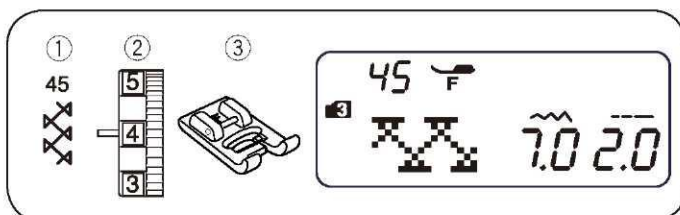

Wiązanka

- | | |
|----------------------|------------|
| (1) Wzór ściegu: | Tryb 3: 45 |
| (2) Naprężenie nici: | od 3 do 6 |
| (3) Stopka: | ozdobna F |

* Można użyć także wzoru numer 46 – w trybie 3.

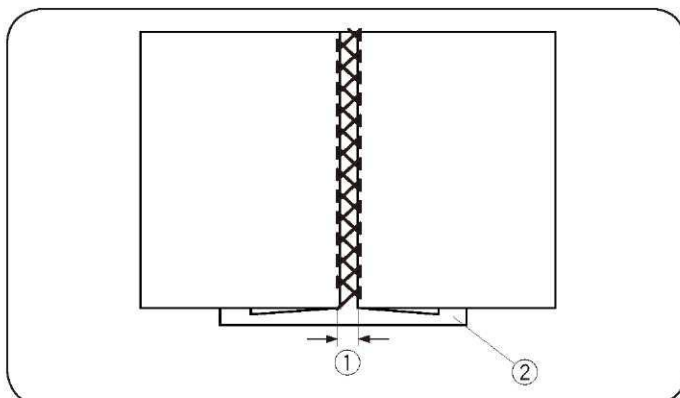

Użyj tego wzoru aby połączyć dwa kawałki materiału. Zwiń krawędź materiału na ok. 1.5 cm i przepasuj. Zepnij krawędzie z papierem, po czym przytnij spód (0.3 cm). Szuj powoli, prowadząc materiał tak, aby igła "łapała" zwinięty fragment materiału po obu stronach. Po skończeniu szycia, zdejmij papier

- (1) 0.3 cm
- (2) Papier

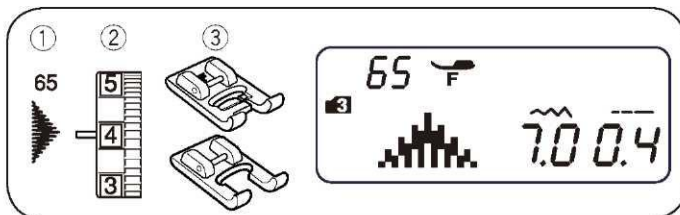

Ściegi ozdobne

- | | |
|----------------------|---------------------------|
| (1) Wzór ściegu: | Tryb 3: 65 |
| (2) Naprężenie nici: | od 3 do 6 |
| (3) Stopka: | ozdobna F |
| | Stopka F2 (na zamówienie) |

* Można użyć także wzorów od 59 do 66 – w trybie 3.

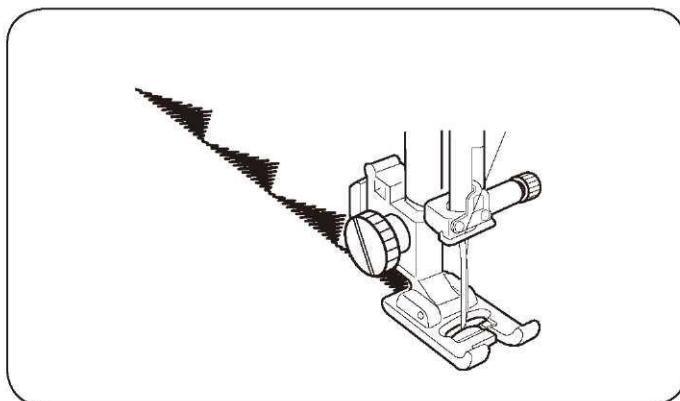

Dla lepszych rezultatów szycia lub gdy szyty jest elastyczny materiał - koniecznym może się okazać użycie stabilizatora po lewej stronie materiału.

Naciśnij przycisk automatycznego blokowania aby wykończyć

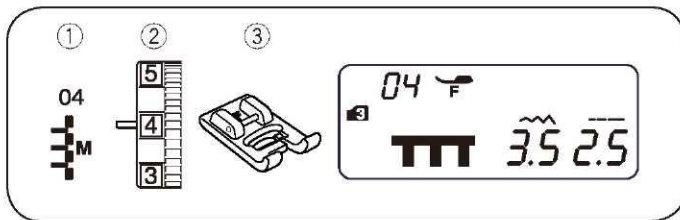

Ozdabianie frędzlami

- (1) Wzór ściegu: TRYB 3: 04
 (2) Naprężenie nici: od 3 to 6
 (3) Stopka: ozdobna F

Wybierz mocny pleciony materiał (np. płótno), z którego łatwo będzie można usunąć nici lub przędza.

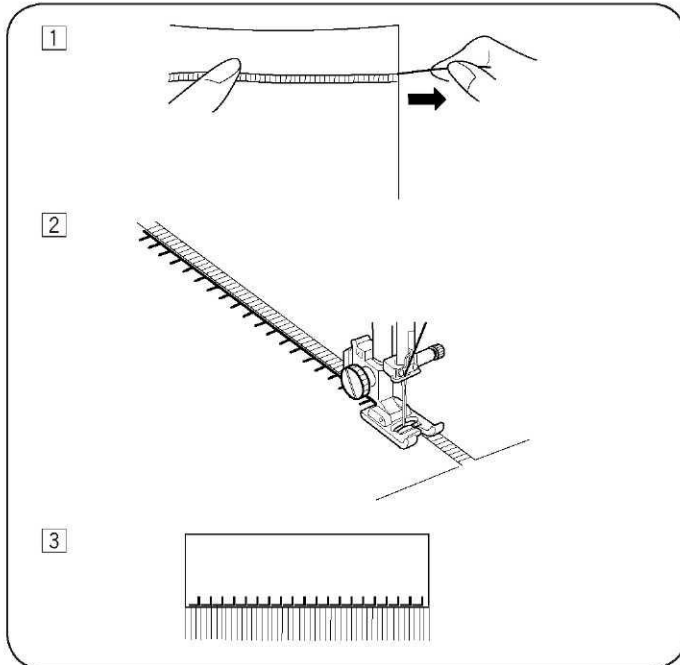

[1] Ostrożnie przytnij materiał wzdłuż włókien. Zdejmij nitkę tam gdzie mają się rozpocząć frędzle.

[2] Przeszyj lewą stronę tak, by ściegi po prawej stronie przechodziły na otwartą przestrzeń.

[3] Zdejmij wszystkie wystające przędza, znajdujące się po prawej stronie od ściegu.

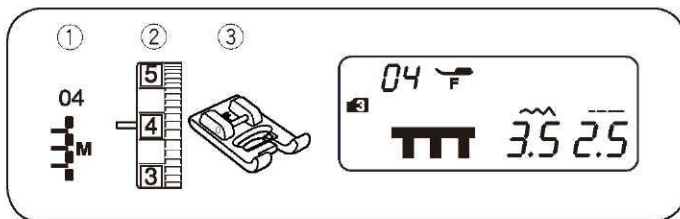

Mereżka

- (1) Wzór ściegu: TRYB 3: 04
 (2) Naprężenie nici: od 3 do 6
 (3) Stopka: ozdobna F

Mereżka jest metodą podobną do ozdabiania frędzlami. Wybierz mocny pleciony materiał (np. płótno), z którego łatwo będzie można usunąć nici lub przędza.

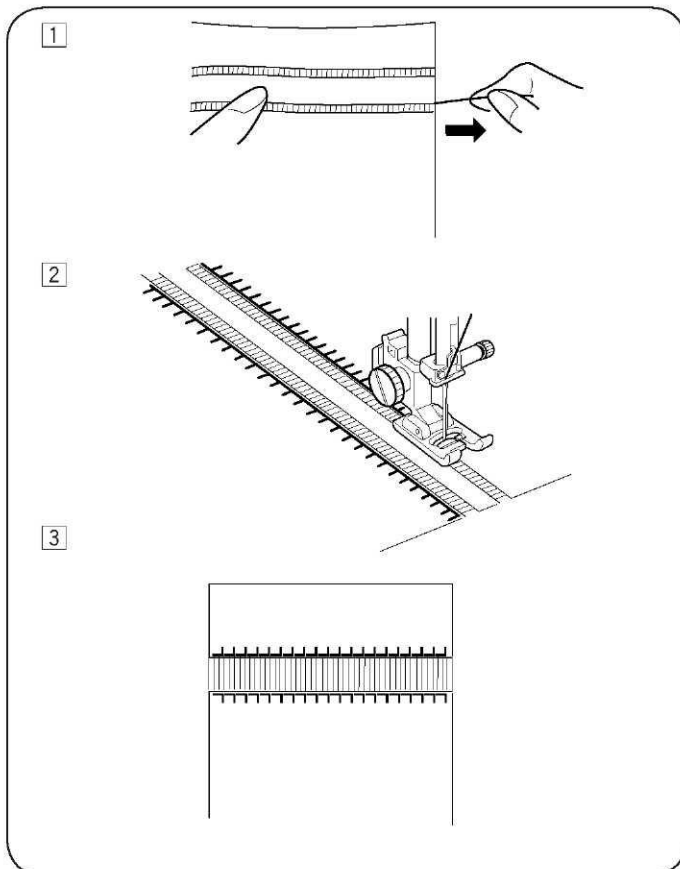

[1] Ostrożnie przytnij materiał wzdłuż włókien. Ustal szerokość mereżki, po czym zdejmij nitkę lub przędza ma laudum z końców.

[2] Przeszyj lewą stronę tak, by ściegi po prawej stronie przechodziły na otwartą przestrzeń. Po skończeniu obszywania lewej strony, obróć materiał o 180°. Teraz obszyj drugą stronę.

[3] Zdejmij wszystkie przędza znajdujące się między ściegami.

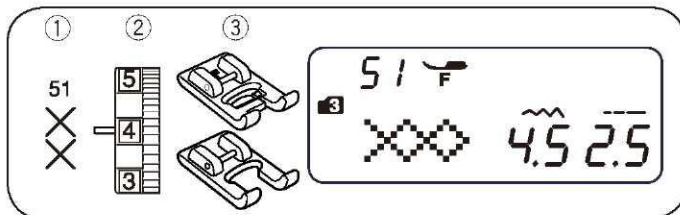

Ścieg krzyżkowy

- (1) Wzór ściegu: Tryb 3: 51
 (2) Naprężenie nici: od 3 do 6
 (3) Stopka: ozdobna F
 Stopka F2 (na zamówienie)

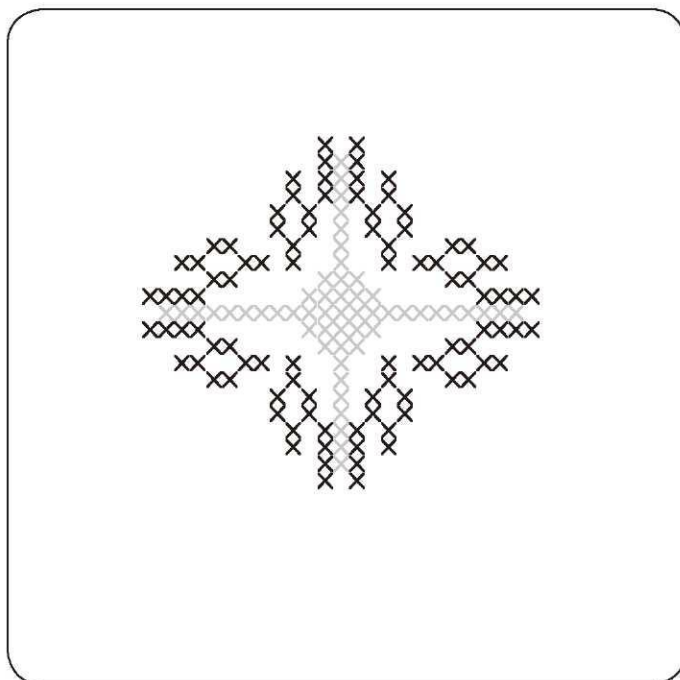

Możesz tworzyć ściegi krzyżkowe za pomocą dostępnych wzorów o połowę szybciej, niż zajęłoby ich wykonanie ręczne.

* Jeżeli naciśniesz przycisk automatycznego blokowania przed rozpoczęciem szycia, maszyna wykona jedną jednostkę ściegu krzyżkowego, po czym zatrzyma się automatycznie.

Jako tło wybierz ciasny pleciony materiał – np. płótno czy flanela. Jeżeli wybrano lekki materiał, wskazane jest użycie usztywniacza. Wyreguluj szerokość i długość ściegu – według uznania, taka by ustawienia pasowały do wzoru.

Znajdź środek wzoru, a jeżeli wzór będzie stanowił krawędź – wybierz punkt początkowy. Oblicz liczbę ściegów krzyżkowych od środka i zaprogramuj ich liczbę. Dla początku i końca użyj przycisku automatycznego blokowania.

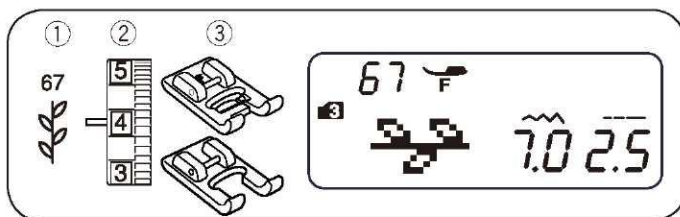

Ściegi dekoracyjne

- (1) Wzór ściegu: Tryb 3: 67
 (2) Naprężenie nici: od 3 do 6
 (3) Stopka: ozdobna F
 Stopka F2 (na zamówienie)

* Można użyć także wzorów od 68 do 90 – w trybie 3.

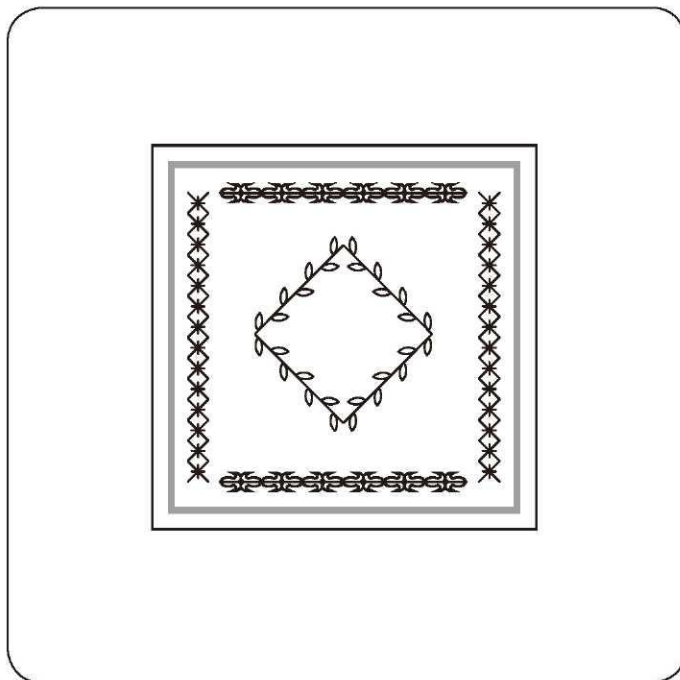

Dla osiągnięcia najlepszego efektu, ostrożnie przyłóż materiał, wyrównaj go, po czym wykonuj ściegi dekoracyjne.

Jeżeli to konieczne – użyj usztywniacza.

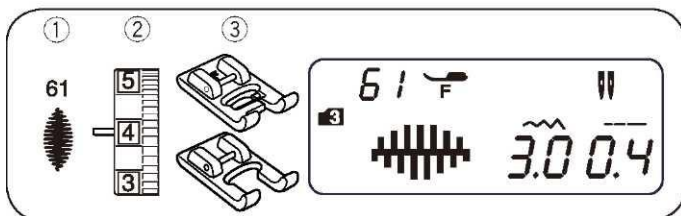

Szycie podwójną igłą

- (1) Wzór ściegu: Tryb 3: 61 (przykład)
 (2) Naprężenie nici: od 3 do 6
 (3) Stopka: ozdobna F
 stopka F2 (na zamówienie)

UWAGI:

- Wykonaj ściegi testowe przed rozpoczęciem szycia.
- Dla szycia podwójną igłą użyj stopki zygzakowej A lub stopki ozdobnej F.
- Przed zmianą igły i nawlekaniem maszyny – wyłącz zasilanie i wyjmij wtyczkę z kontaktu.
- Po skończeniu szycia podwójną igłą – zdejmij podwójną igłę i wstaw igłę pojedynczą.

Rozpoczynanie szycia

- Użyj dodatkowego trzpienia na szpulkę.
 Załóż dodatkową szpulkę (patrz rysunek obok).
 Przeciągnij nici od szpułek i przeprowadź je przez punkty od [1] do [6].
 Upewnij się, że nici się nie splątały.
 Włącz zasilanie maszyny i wybierz odpowiedni wzór ściegu.
 Naciśnij przycisk szycia podwójną igłą (1), po czym przeciągnij obie nici do tyłu lub na lewą stronę stopki.

UWAGI:

- Przy zmianie kierunku szycia – podnieś igłę i przekręć materiał.
- Jeżeli wybierzesz wzór, który nie może być szyty podwójną igłą i naciśniesz przycisk szycia podwójną igłą (1) – na ekranie pojawi się znaczek podwójnej igły oraz maszyna da sygnał dźwiękowy.
- Przy szyciu podwójną igłą ściegi nie mogą być zapamiętywane.
- Do przycinania nici użyj przycinarki na pokrywie maszyny.
- Do szycia podwójną igłą używaj nici #60 lub o większym numerze

(WZORY ŚCIEGÓW ODPOWIEDNIE DO SZYCIA PODWÓJNĄ IGŁĄ)

Stitch Patterns for Twin Needle Sewing

	01	02	03	04	05	06	07	08	11	12	
MODE 1, 2											

	MODE 3										

CZĘŚĆ V. PROGRAMOWANIE WZORÓW ORAZ NAPISÓW

Programowanie przy użyciu ściegu automatycznie blokującego

Przykład: Wzór #61 (tryb 3)

[1]

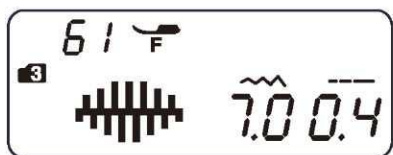

[1] Wybierz wzór 61 (tryb 3).

Naciśnij przycisk pamięci (MEM).

[2]



[2] Wybierz wzór 92 (tryb 3).

Naciśnij przycisk pamięci (MEM).

[3]



[3] Umieść materiał i szyj.

Maszyna wykona ścieg blokujący, wzór ściegu 61 oraz kolejny ścieg blokujący – po czym zatrzyma się.

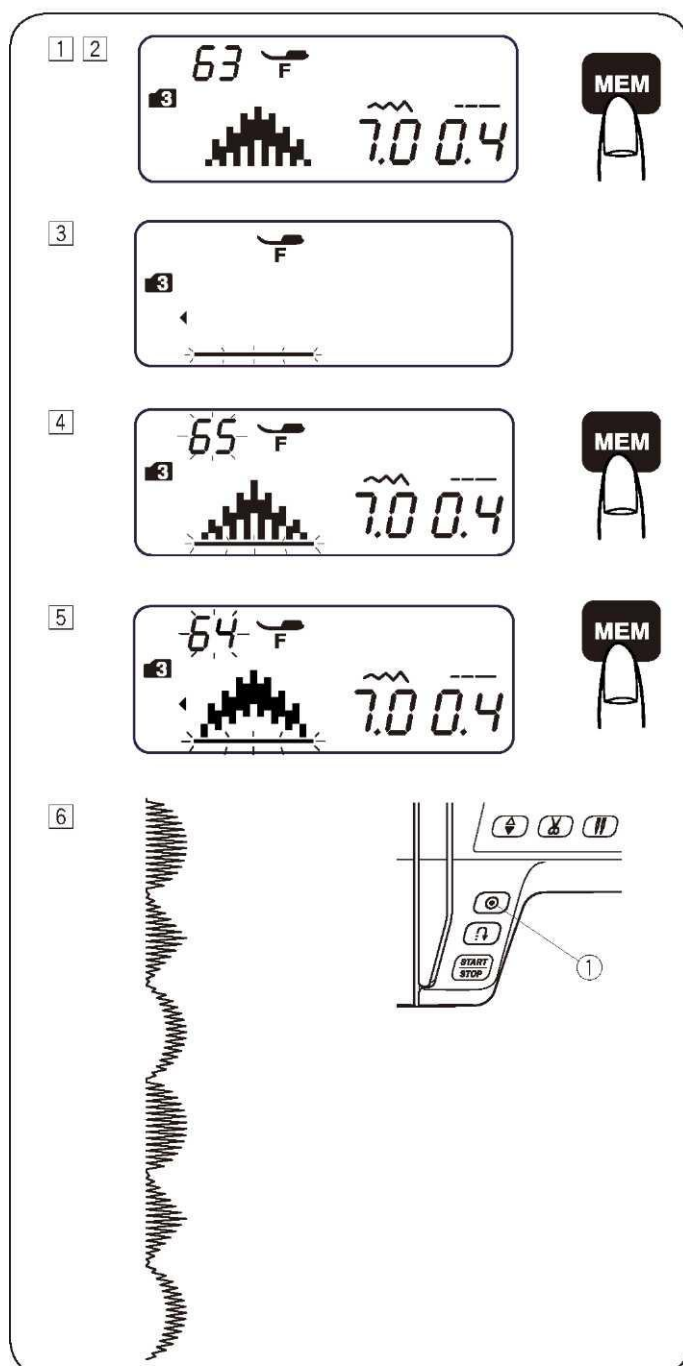

Programowanie kombinacji wzorów

Przykład: Kombinacja wzorów #63, #65 oraz #64 (tryb 3)

- [1] Wybierz wzór 63 (tryb 3).
- [2] Naciśnij przycisk pamięci (MEM) – wzór ściegu 63 został zapamiętany.
- [3] Na ekranie pokazuje się jednocześnie tylko jeden znak. Zapamiętany wzór został przesunięty w lewo. Po jego prawej stronie będzie migał kursor.
- [4] Wybierz wzór 65 (tryb 3). Naciśnij przycisk pamięci (MEM).
- [5] Wybierz wzór 64 (tryb 3). Naciśnij przycisk pamięci (MEM).

- [6] Wykonana zostanie kombinacja serii wzorów. Jeżeli podczas szycia naciśnięto przycisk automatycznego blokowania (1) – wówczas maszyna wykona bieżący wzór, następnie ścieg blokujący, po czym zatrzyma się automatycznie.

UWAGA:

W kombinacji można zapamiętać do 50 wzorów ściegów.

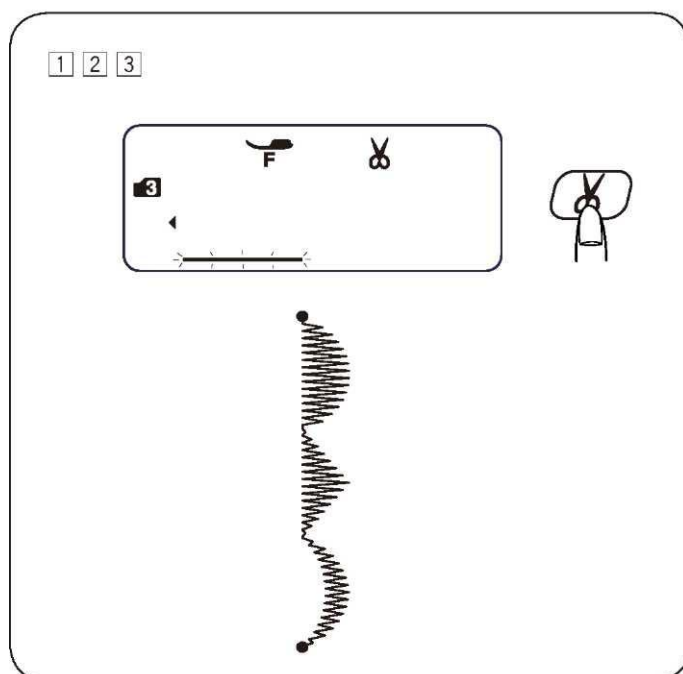

Programowanie automatycznego przycinania nici

Przykład: Automatyczne przycinanie nici dla wzorów #63, #65 oraz #64 (tryb 3)

- [1] Postępuj według procedury od [1] do [5] dla "Programowania kombinacji wzorów" (powyżej) wobec wzorów 63, 65 oraz 64.
- [2] Naciśnij i przytrzymaj przycisk przycinania nici – aż zapali się znaczek przycinania na ekranie.
- [3] Rozpocznij szycie. Zostanie wykonana kombinacja wzorów, po której maszyna przytnie nici automatycznie po wykonaniu ściegu blokującego.

Ściegi łączące

Wzory #55 do #58 () w trybie 3 są ściegami łączącymi – służą do wstawiania prostych ściegów pomiędzy inne wzory.

Ściegi łączące od #57 do #58 korzystają z długości ściegu oraz pozycji igły takiej, jaką ma poprzedni wykonywany przed nimi wzór w kombinacji.

Regulowana może być pozycja igły oraz długość ściegu dla wzorów #55 (tryb 3) oraz wzoru #56 (tryb 3). Jednakże dla wzorów #57 (tryb 3) oraz wzoru #58 (tryb 3) właściwości tych nie można regulować – pozycja igły oraz długość ściegu pozostaną takie same, jak dla wzoru wykonywanego bezpośrednio przed nimi.

UWAGA:

Używaj ściegów łączących #55 lub #56 – gdy długość ściegu wykonywanego bezpośrednio przed nimi jest za mała (np. przy ściegach ozdobnych).

Przykład: Wzory #22 oraz #57 (tryb 3)

- [1] Wybierz wzór 22 (tryb 3).
- [2] Naciśnij przycisk pamięci (MEM).
- [3] Wybierz wzór 57 (tryb 3).
- [4] Naciśnij przycisk pamięci (MEM).

- [5] Rozpocznij szycie. Pomiędzy wzór ściegu numer 22 zostaną wstawione dwie jednostki ściegu prostego (1).

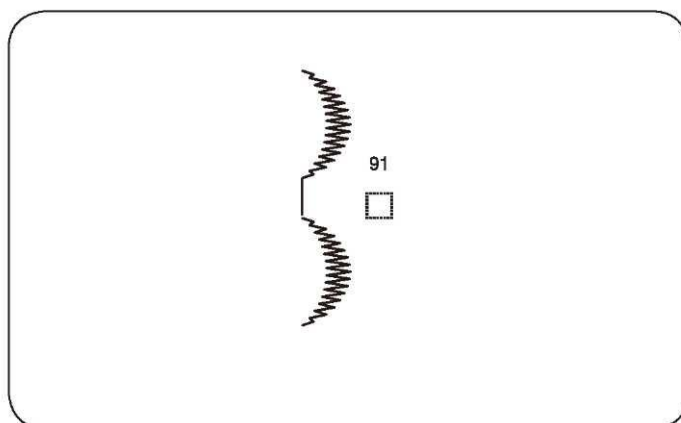
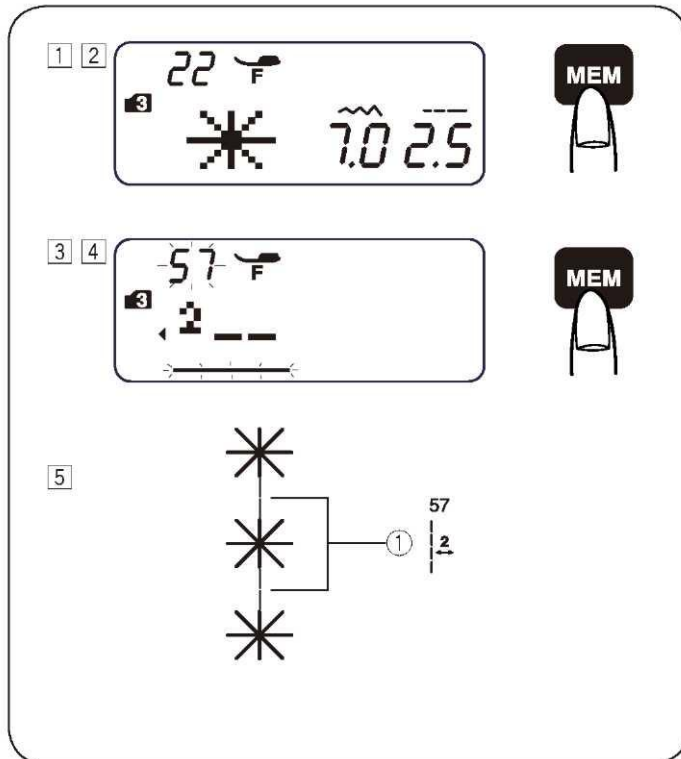

Aby wstawić odstęp pomiędzy wzorami

Przykład: Wzór #64 oraz #91

- [1] Wybierz wzór numer 64 (tryb 3).
- [2] Naciśnij przycisk pamięci (MEM).
- [3] Wybierz wzór numer 91 (tryb 3).
- [4] Naciśnij przycisk pamięci (MEM).
- [5] Rozpocznij szycie.

Pomiędzy wzory zostanie wstawiony odstęp 5 mm.

Odstępy (domyślna długość ściegu)	
Wzór #91 (Tryb 3)	5 mm
Wzór #97 (Tryb 4 i 6)	2.5 mm
Wzór #98 (Tryb 4 i 6)	3.5 mm
Wzór #99 (Tryb 4 i 6)	5 mm

UWAGA:

Odstępy mogą wahać się od 0.5 do 5.0 – ich długość zależy od ustawienia długości ściegu.

Programowanie lustrzanego odbicia wzoru

Przykład: Wzór #64 (tryb 3) oraz jego lustrzane odbicie.

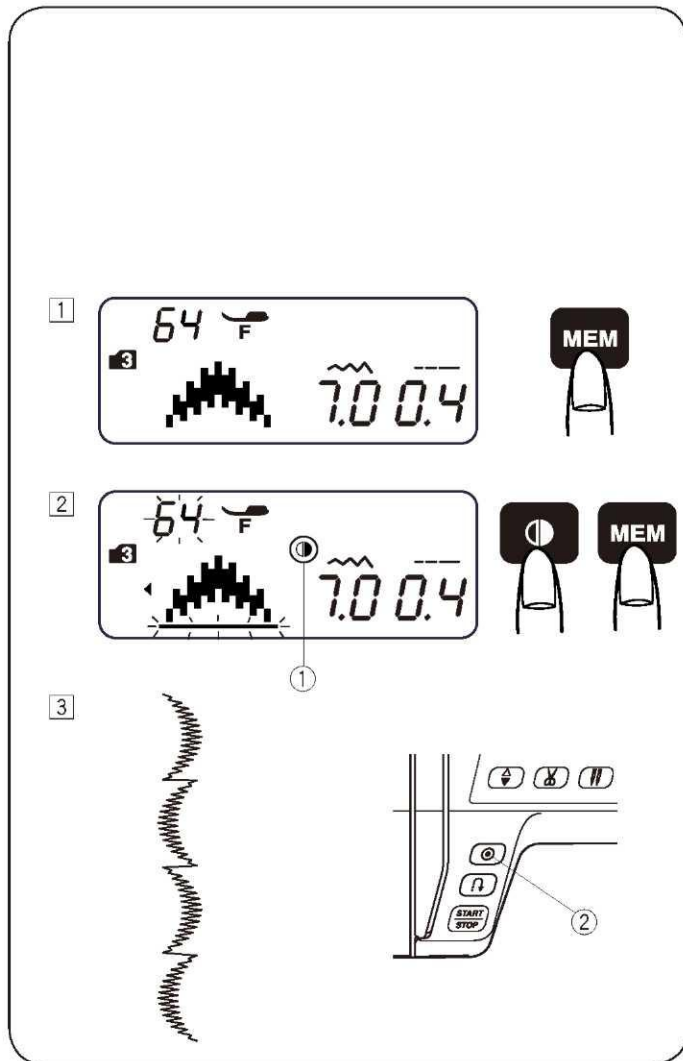

[1] Wybierz wzór 64 (tryb 3). Naciśnij przycisk pamięci (MEM).

[2] Wybierz wzór 64 (tryb 3).
Naciśnij przycisk lustrzanego odbicia wzoru. Na ekranie pojawi się stosowny znaczek (1). Naciśnij przycisk pamięci (MEM).

[3] Rozpocznij szycie. Wykonana zostanie seria kombinacji wzoru.
Naciśnij przycisk automatycznego blokowania (2). Maszyna wykona bieżący wzór o czym zatrzyma się automatycznie po wykonaniu ściegu blokującego.

UWAGA:

Efektu lustrzanego odbicia nie można zastosować do wzorów wymienionych poniżej:

Tryb 1: Wzory ściegów 1, 2, 3, 5, 9 i 0.

Tryb 2: Wzory ściegów 01, 02, 03, 05, 09, 10, 14, 15 oraz 21-30.

Tryb 3: Wzory ściegów 01, 02, 03, 11, 55, 57, 58, 91 i 92.

Tryby 4, 5 i 6: Wszystkie wzory ściegów.

MODE 2



MODE 3

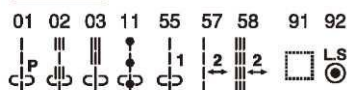

MODE 4

MODE 5

MODE 6

Wszystkie wzory.

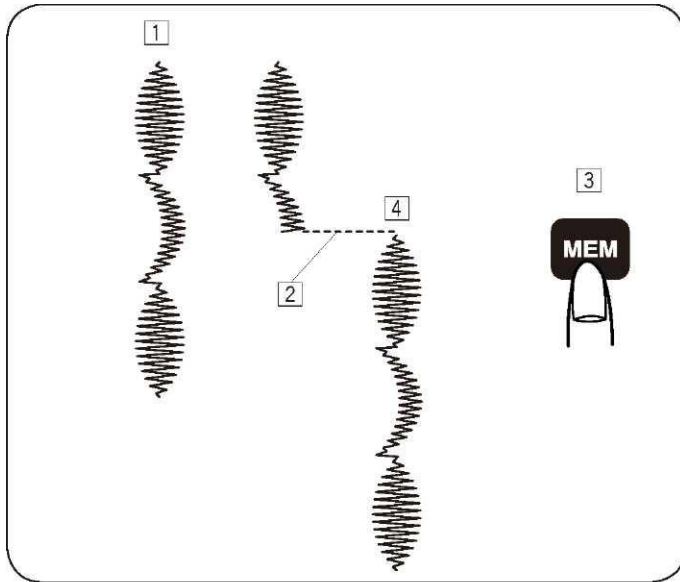

Szycie kombinacji wzorów od początku

Jeżeli musisz zatrzymać szycie kombinacji wzorów i chcesz wykonać ją ponownie od początku – naciśnij przycisk pamięci (MEM).

- [1] Zaprogramowana kombinacja wzorów.
- [2] Zatrzymanie szycia.
- [3] Naciśnij przycisk pamięci (MEM).
- [4] Maszyna wykona kombinację wzorów od początku.

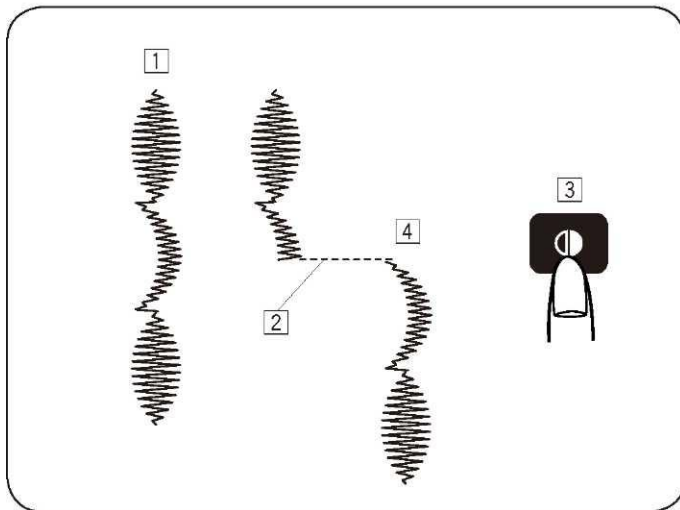

Szycie bieżącego wzoru od początku

Jeżeli musisz zatrzymać szycie kombinacji wzorów i chcesz szyć dalej od niedokończonego wzoru – naciśnij przycisk lustrzanego odbicia.

- [1] Zaprogramowana kombinacja wzorów.
- [2] Zatrzymanie szycia.
- [3] Naciśnij przycisk lustrzanego odbicia.
- [4] Maszyna wykona ponownie kombinację – począwszy od niedokończonego wzoru.

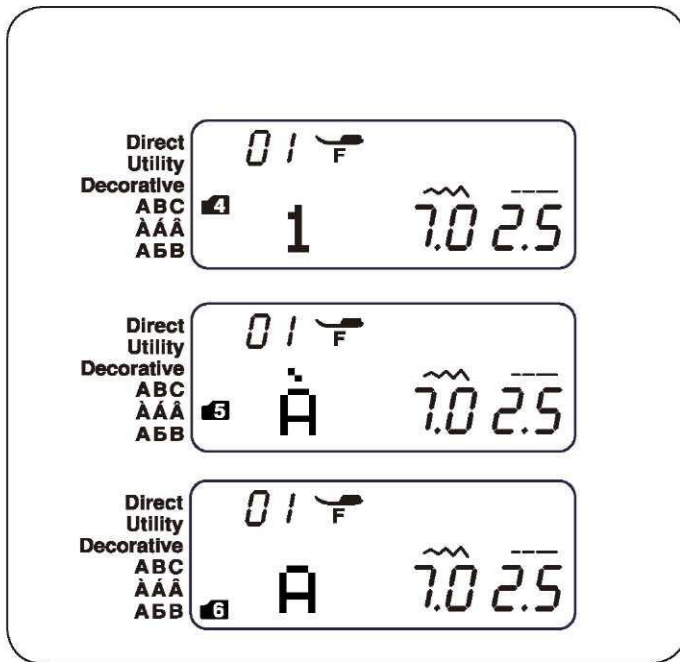

Programowanie napisów

W trybie ("mode") 4, 5 oraz 6 – możesz zaprogramować tekst wpisując cyfry lub litery.

Tryb 4: Litery/cyfry/symbole

Tryb 5: Europejskie znaki akcentowe

Tryb 6: Cyrylica

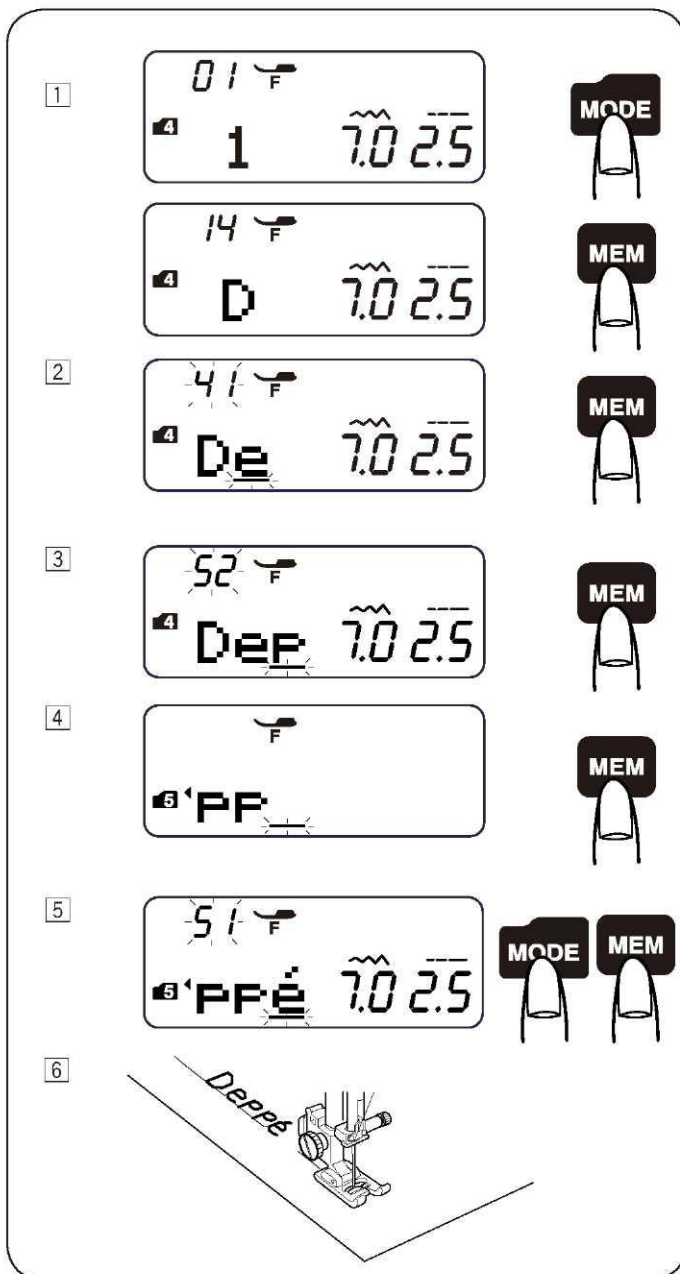

Przykład: Aby zaprogramować napis "Deppe"

[1] Naciśnij przycisk "mode" aby ustawić tryb 4.

Wpisz 14 aby wybrać wielką literę "D".
Naciśnij przycisk pamięci (MEM).

[2] Wpisz 41 aby wybrać małą literę "e".
Naciśnij przycisk pamięci (MEM).

[3] Wpisz 52 aby wybrać małą literę "p".
Naciśnij przycisk pamięci (MEM).

[4] Wpisz 52 aby wybrać małą literę "p".
Naciśnij przycisk pamięci (MEM).

[6] Naciśnij przycisk "mode" aby wybrać tryb 5.
Wpisz 51 aby wybrać małą literę (é)
Naciśnij przycisk pamięci (MEM).

[6] Rozpocznij szycie.
Wykonana zostanie seria wzorów.

UWAGA:

Przy szyciu serii wzorów – igła zostanie zatrzymana w górze.

Redukowanie rozmiaru napisów

Przykład: Aby zmniejszyć wysokość znaczka "♥" o mniej więcej 2/3 względem jego oryginalnego rozmiaru.

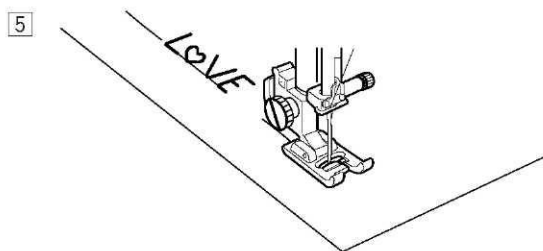
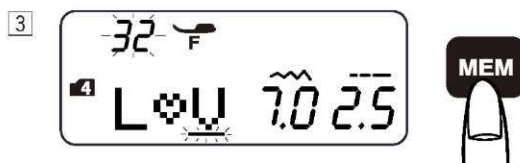
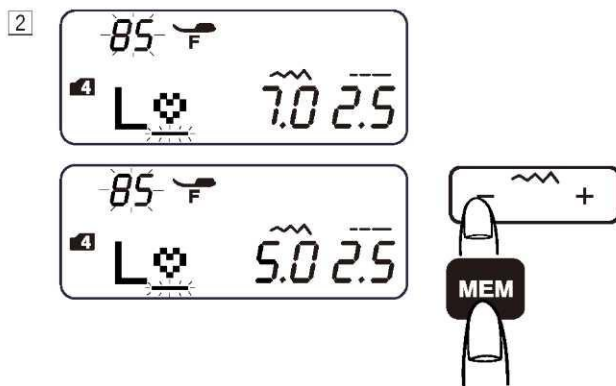

[1] Naciśnij przycisk "mode" aby ustawić tryb 4
Wpisz 22 aby wybrać wielką literę "L".
Naciśnij przycisk pamięci (MEM).

[2] Wpisz 85 aby wybrać znaczek "♥".
Naciśnij przycisk regulacji szerokości ściegu '←'
Szerokość ściegu zostanie zmieniona na "5.0"
Naciśnij przycisk pamięci (MEM).

[3] Wpisz 32 aby wybrać wielką literę "V".
Naciśnij przycisk pamięci (MEM).

[4] Wpisz 15 aby wybrać wielką literę "E".
Naciśnij przycisk pamięci (MEM)..

[5] Zostanie wykonana seria wzorów.
Rozmiar znaczka "♥" zostanie zmniejszony o mniej więcej
2/3 względem oryginalnego rozmiaru.

Przeglądanie długiego tekstu

W danym momencie na ekranie mogą być wyświetlone jedynie 3 znaki. Jeżeli cały tekst się nie wyświetli – używaj kursorów, aby poruszać się po tekście.

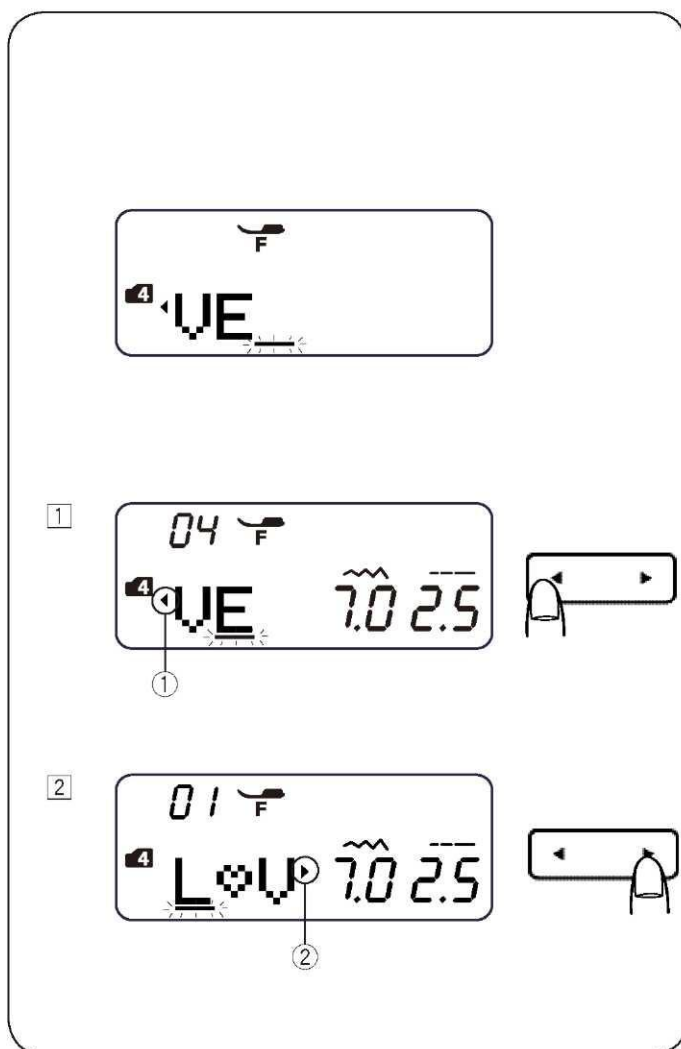

[1] Naciskając lewy kursor, przewijaj tekst w lewo.

[2] Naciskając prawy kursor, przewijaj tekst w prawo.

UWAGA:

Znaczek trójkąta na ekranie (1), (2) oznacza, że tekst można jeszcze przewinąć w prawą lub w lewą stronę.

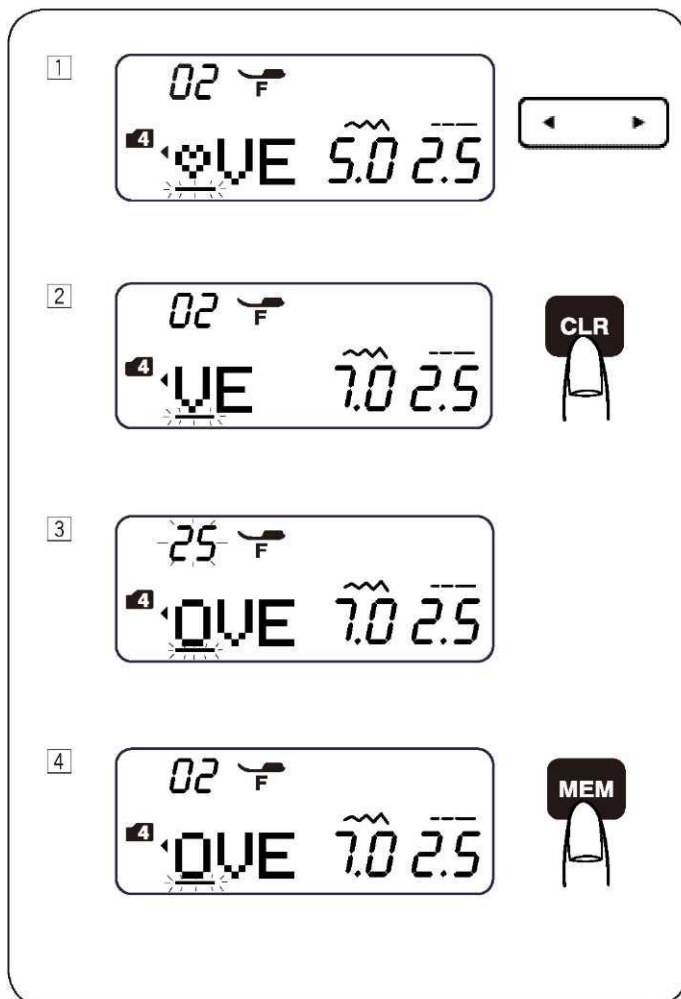

Przykład: Aby skasować ♥ z napisu "L♥VE" i wstawić "O" zamiast "♥".

[1] Za pomocą kursora przejdź pod znaczek serca.



[2] Naciśnij przycisk usuwania (CLR)

[3] Wbierz wzór 25 - "O".

[4] Naciśnij przycisk zapamiętywania (MEM). Pomiedzy litery "L" i "V" zostanie wstawiona litera "O".

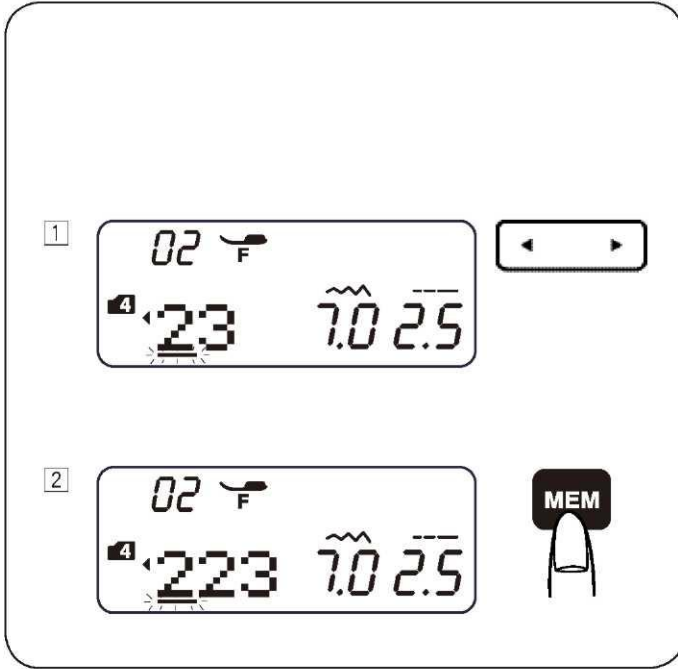

Duplikowanie znaków (wzór)

Przykład: Aby zrobić duplikat cyfry "2" z napisu "123"

[1]

[1] Przesuń kursor pod cyfrę "2".

[2]

[2] Naciśnij przycisk zapamiętywania (MEM) aby wykonać duplikat cyfry "2".

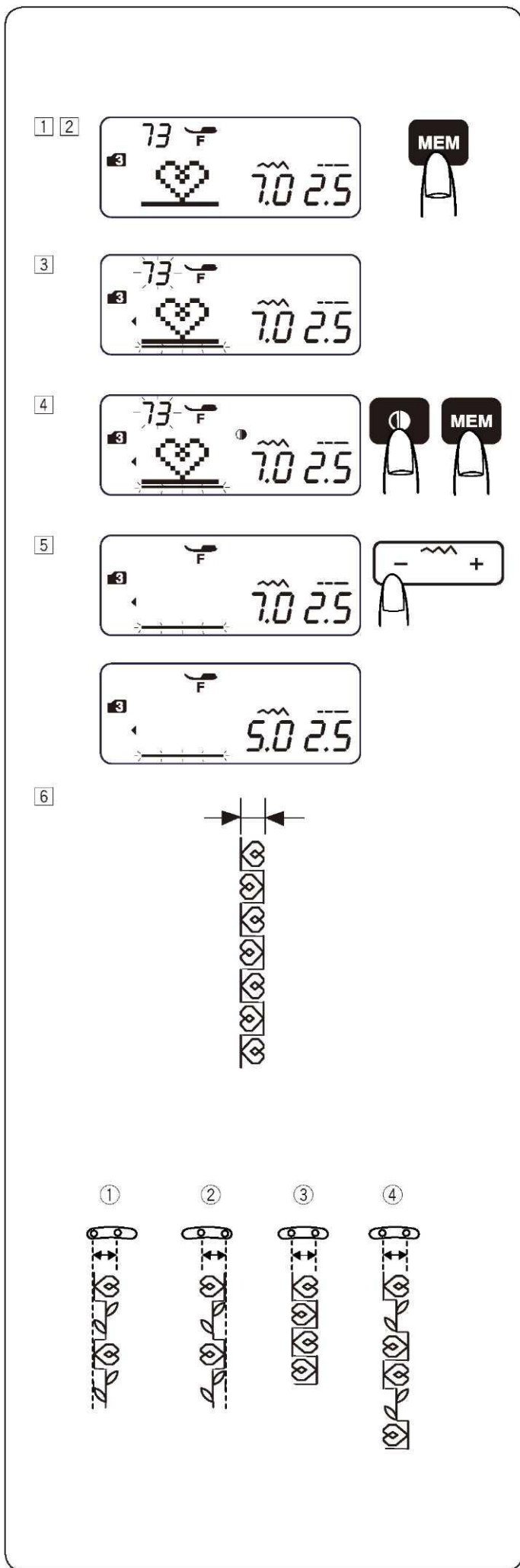

Regulowanie ściegów w zaprogramowanych wzorach

Szerokość i długość ściegów w zaprogramowanych wzorach można być regulowana tak indywidualnie, jak i zbiorowo.

Przykład: Aby wyregulować ściegi zbiorowo.

- [1] Wybierz tryb 3
- [2] Wybierz wzór 73

Naciśnij przycisk MEM.

- [3] Wybierz wzór 73

- [4] Naciśnij przycisk obrotu.
Naciśnij przycisk MEM

- [5] Przesuń kursor w prawo na ostatni zaprogramowany wzór.
Naciśnij przycisk regulacji szerokości ściegu, aby ustawić szerokość ściegu na (5.0).

- [6] Uszyta zostanie seria wzorów.
Szerokość zaprogramowanych ściegów została zmieniona zbiorowo.

Wspólna pozycja igły

Pozycja igły w zaprogramowanych wzorach zmienia się zależnie od kombinacji:

- (1) Wspólna lewa pozycja igły dla wzorów:
z lewą pozycją igły (73) oraz z centralną pozycją igły (57).
- (2) Wspólna prawa pozycja igły dla wzorów:
z prawą pozycją igły (przewrócony 73) oraz z centralną pozycją igły (57).
- (3) Wspólna centralna pozycja igły dla wzorów:
z lewą pozycją igły (73) oraz z prawą pozycją igły (przewrócony 73).
- (4) Wspólna centralna pozycja igły dla wzorów z: lewą pozycją igły (73), prawą (przewrócony 73) oraz z centralną pozycją igły (57).

Przykład: Aby wyregulować ścieg pojedynczo

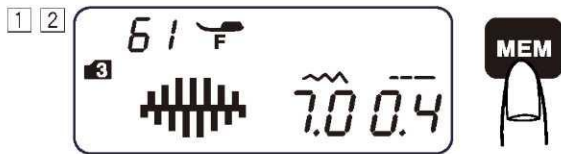

[1] Wybierz tryb 3 (mode 3).

[2] Wybierz wzór numer 61.
Naciśnij dwukrotnie przycisk pamięci.



[3] Przesuń kursor pod drugi wzór ściegu numer 61.



[4] Naciśnij przycisk regulacji szerokości ściegu aby ustawić szerokość ściegu na (3.5).

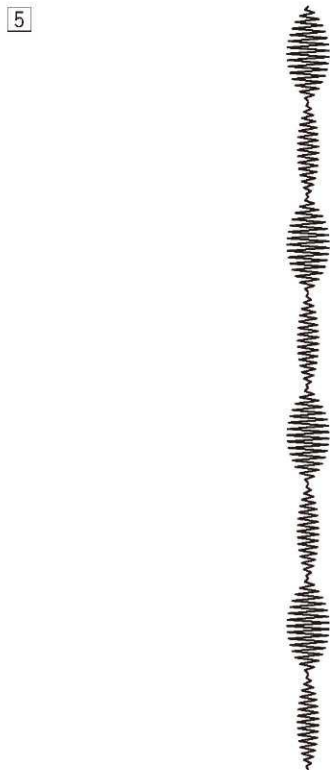

[5] Wykonania zostanie seria wzorów.

Szerokość zaprogramowanych wzorów będzie wynosić: 7 mm oraz 3.5 mm.

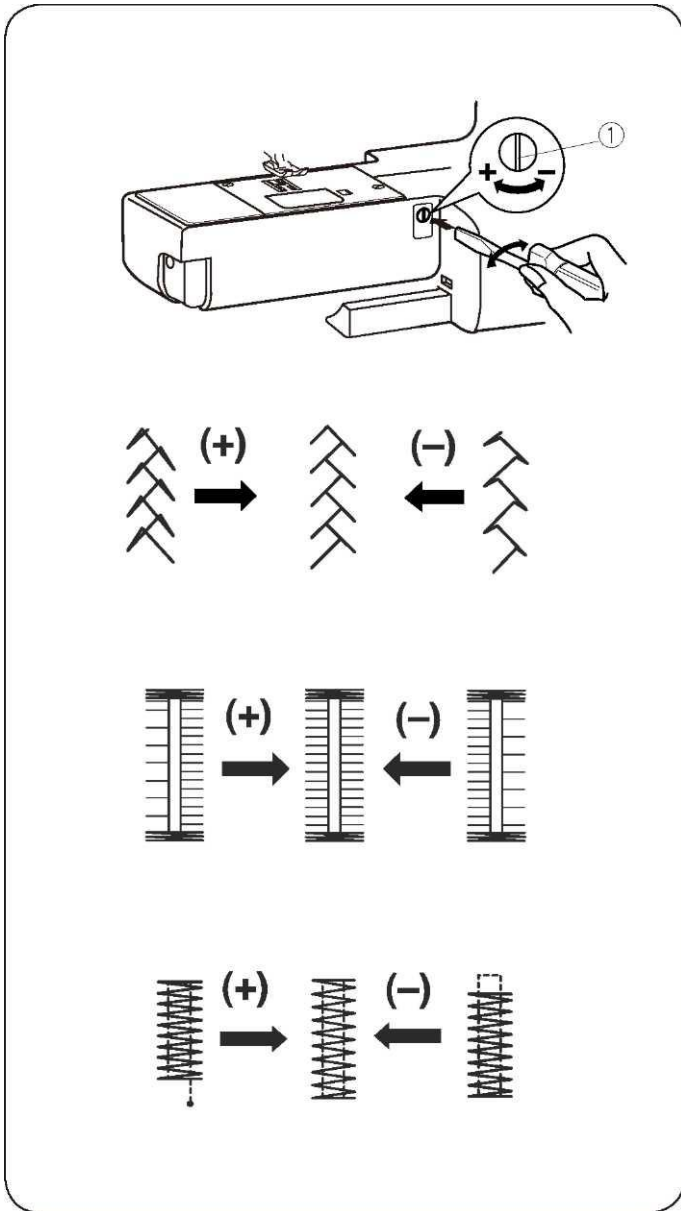

Korygowanie rozregulowanych wzorów

Rezultaty szycia mogą się zmieniać, w zależności od zmian warunków szycia takich jak – szybkość szycia, typ materiału, liczba warstw itp. Zawsze przetestuj ścieg na skrawku papieru przed wyszyciem całości. Jeżeli wzór ściegu jest rozregulowany, skoryguj go przy pomocy pokrętła regulującego ściegi.

(1) Pokrętło regulujące ściegi

• Wzór ściegu elastycznego (Przykład: ścieg nr 20)



Jeżeli ścieg jest zbyt „zbity”, przekręcaj pokrętłem w kierunku “+”.

Jeżeli ścieg jest zbyt „rozlazły”, przekręcaj pokrętłem w kierunku “-”.

• Balans ściegu przy obrzucaniu dziurek (ścieg nr 26)

Jeżeli prawy rząd jest gęstszy, przekręcaj pokrętłem w kierunku “+”.

Jeżeli lewy rząd jest gęstszy, przekręcaj pokrętłem w kierunku “-”.

Wyrównywanie fastrygi

Jeżeli ścieg nie osiąga pozycji startowej, przekręcaj pokrętło w kierunku “+”.

Jeżeli ścieg nie osiąga pozycji powrotnej, przekręcaj pokrętło w kierunku “-”.

CZĘŚĆ VI. KONSERWACJA MASZYNY

Czyszczenie bębna i zębów

OSTRZEŻENIE:

- Przed rozpoczęciem czyszczenia – wyłącz maszynę z zasilania.
- Nie demontuj maszyny w żaden inny sposób niż tej, pokazany w niniejszej części.

OSTRZEŻENIE:

Nie przechowuj maszyny w pomieszczeniach o dużej wilgotności, w pobliżu kaloryfera lub bezpośrednio na słońcu.

UWAGA:

Czyść zewnętrzne części maszyny za pomocą szmatki i mydła o neutralnym pH.

Po oczyszczeniu maszyny, upewnij się, że założono igłę oraz stopkę dociskową.

Naciśnij przycisk podnoszenia/opuszczania igły – aby podnieść igłę. Następnie odłącz maszynę z zasilania. Zdejmij igłę i stopkę.

[1] Za pomocą śrubokręta (1), wykręć śruby (2) znajdujące się po lewej stronie od płytki ścięgowej (3). Zdejmij płytkę ścięgową (3).

[2] Wyjmij szpulkę. Wyciągnij uchwyt szpulki (6).

[3] Oczyszcz uchwyt szpulki (6) za pomocą pędzelka (4).

[4] Oczyszcz ząbki (7), mechanizm przycinający nici (5) oraz bębenek (8). Suchą szmatką oczyść środek bębna.

- (1) Śrubokręt
- (2) Śruby
- (3) Płytkę ścięgową
- (4) Pędzelek
- (5) Mechanizm przycinający nici
- (6) Uchwyt szpulki
- (7) Ząbki
- (8) Bębenek

* Do czyszczenia można użyć także odkurzacza.

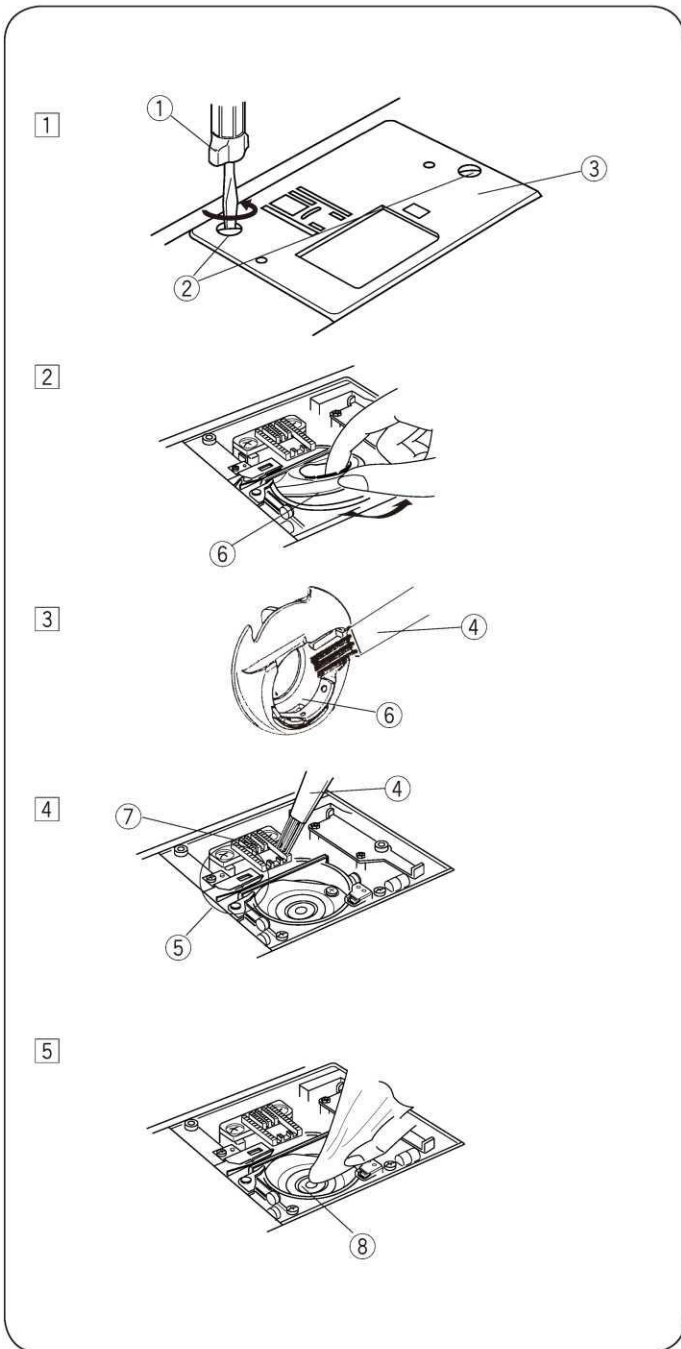

Zakładanie uchwytu na szpulkę

[1] Wstaw uchwyt szpulki (1) tak, aby na bębnie gałka (3) zachodziła zaraz przy blokadzie (2).



[2] Wstaw szpulkę.

[3] Dokręć śruby (5) aby przymocować płytkę ścięgową. Po oczyszczeniu maszyny upewnij się, że założono stopkę dociskową oraz igłę.

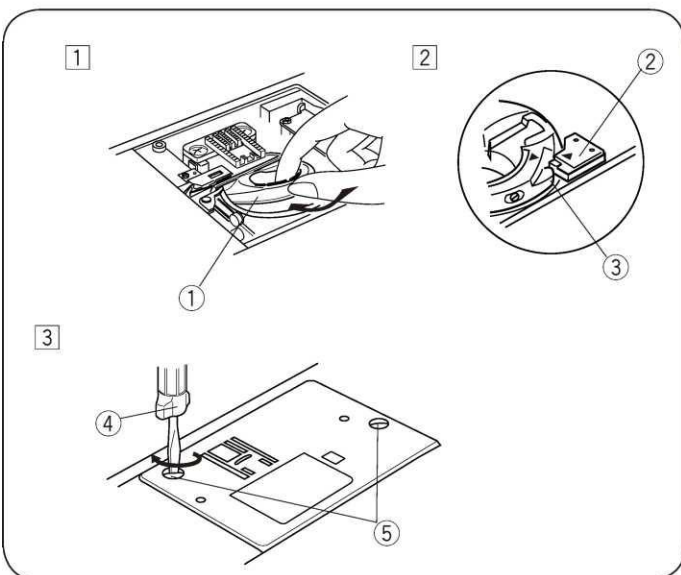
- (1) Uchwyt stopki
- (2) Blokada
- (3) Gałka
- (4) Śrubokręt
- (5) Śruby

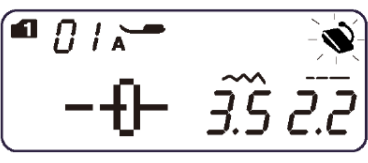
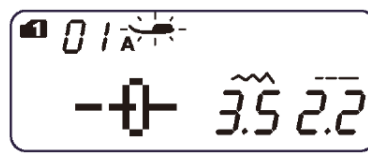
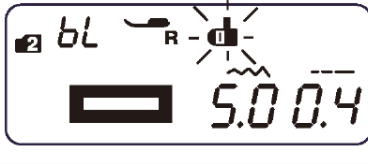

Problemy i sygnały ostrzegawcze

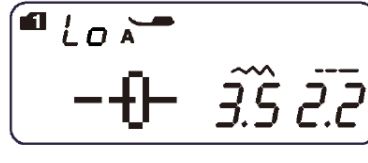
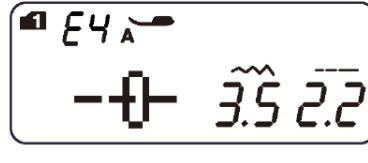
Sygnal ostrzegawczy	Przyczyna	“Spróbuj tego”
	Maszyna nie szyje przy pomocy przycisku start/stop, ponieważ podłączono pedał.	Odłącz pedał i ponownie uruchom maszynę.
	Maszyna nie szyje, ponieważ stopka nie została opuszczona.	Obniż dźwignię podnoszenia stopki, po czym uruchom maszynę ponownie.
	Wykonano próbę obrzucenia dziurek bez obniżenia dźwigni obrzucania dziurek.	Obniż dźwignię obrzucania dziurek, po czym uruchom maszynę ponownie.
	Blokada nawijacza szpulki jest przesunięta w prawo.	Przesuń blokadę nawijacza szpulki w lewo.
	Uruchomiono maszynę zbyt szybko, bo tym jak wstrzymała się jej praca z powodu przeładowania.	Poczekaj przynajmniej 15 sekund, po czym uruchom maszynę ponownie. Jeżeli nici się zaplątały – rozplącz je.
	Błąd automatycznej przycinarki do nici, spowodowanej problemem z jakimś jej elektronicznym komponentem lub z zaplątanymi niemi w okolicy bębena.	Zdejmij zaplątane nici z okolic bębena. Jeżeli błąd pojawi się ponownie po przeczyszczeniu bębena – skontaktuj się z serwisem lub sprzedawcą maszyny.

Sygnal dźwiękowy	
Pip	Normalna operacja
Pip-pip-pip	Nieprawidłowa operacja
Pip-pip-piiiiip	Ukończono obrzucanie dziurek
Piiiiip	Nieprawidłowe funkcjonowanie maszyny

Rozwiązywanie problemów

Problem	Przyczyna	Patrz strona
Nić od igły pęka.	<ol style="list-style-type: none"> 1. Igła jest niewłaściwie nawleczona. 2. Naprężenie nici od igły jest zbyt duże. 3. Igła jest zakrzywiona lub tępa. 4. Igła jest niewłaściwie umieszczona. 5. Nić od igły oraz nic od szpulki nie są właściwie umieszczone pod stopką, gdy rozpoczęto szycie. 6. Po szyciu nie przeciągnięto nici do tyłu. 7. Nić jest za mocna lub za delikatna dla szytego materiału. 	<p>Patrz strony 15, 16 Patrz strony 20, 21 Patrz strona 11 Patrz strona 11 Patrz strona 17</p> <p>Patrz strona 22 Patrz strona 11</p>
Niść od szpulki pęka.	<ol style="list-style-type: none"> 1. Nić od szpulki jest niewłaściwie nawleczona w uchwycie szpulki. 2. W uchwycie szpulki nagromadziły się strzępki. 3. Szpulka jest uszkodzona i nie obraca się płynnie. 4. Nić jest luźno nawleczona na szpulkę 	<p>Patrz strona 14 Patrz strona 61 Zmień szpulkę. Patrz strona 13</p>
Igła pęka.	<ol style="list-style-type: none"> 1. Igła jest niewłaściwie wstawiona. 2. Śruba przy igle jest poluzowana. 3. Po szyciu nie przeciągnięto nici do tyłu. 4. Igła jest zbyt delikatna dla szytego materiału. 5. Stopka dociskowa nie jest odpowiednia dla wybranego wzoru 	<p>Patrz strona 11 Patrz strona 11 Patrz strona 22 Patrz strona 11 Zmień stopkę.</p>
Przeskakiwanie ściegów.	<ol style="list-style-type: none"> 1. Igła jest niewłaściwie umieszczona, zakrzywiona lub tępa. 2. Igła i/lub nici nie są odpowiednie dla szytego materiału. 3. Do szycia elastycznego, bardzo delikatnego materiału lub syntetyku nie użyto igły zakończonej na niebiesko. 4. Nić od igły jest niewłaściwie nawleczona. 5. Użyto igły słabej jakości. 	<p>Patrz strona 11 Patrz strona 11 Patrz strona 11</p> <p>Patrz strony 15, 16 Zmień igłę.</p>
Marszczenie się ściegów	<ol style="list-style-type: none"> 1. Naprężenie nici od igły jest zbyt duże. 2. Nić od igły nie jest właściwie nawleczona. 3. Igła jest za mocna dla szytego materiału. 4. Długość ściegu jest zbyt duża dla szytego materiału. 	<p>Patrz strony 20, 21 Patrz strony 15, 16 Patrz strona 11 Skróć ściegi.</p>
Materiał nie jest podawany płynnie.	<ol style="list-style-type: none"> 1. W ząbkach nagromadziły się strzępki. 2. Ściegi są za delikatne. 3. Ząbki nie zostały podniesione po szyciu z opuszczonymi ząbkami 	<p>Patrz strona 61 Wydłuż ściegi. Patrz strona 10</p>
Ściegi tworzą pętle pod materiałem.	<ol style="list-style-type: none"> 1. Naprężenie nici od igły jest za małe. 2. Igła jest za mocna lub za delikatna do użytej nici. 	<p>Patrz strony 20, 21 Patrz strona 11</p>
Maszyna nie pracuje.	<ol style="list-style-type: none"> 1. Maszyna nie jest podłączona. 2. Nić zaplątała się w bębenu. 3. Blokada nawijacza szpulki nie została ustawiona po lewej stronie po zakończeniu nawijania szpulki 	<p>Patrz strona 4 Patrz strona 61 Patrz strona 13</p>
Dziurka nie została właściwie obrzucona.	<ol style="list-style-type: none"> 1. Gęstość ściegu nie jest odpowiednia dla szytego materiału. 2. Użyto niewłaściwego usztywniacza dla szycia materiału elastycznego lub syntetyku. 	<p>Patrz strona 37</p> <p>Użyj podkładki.</p>
Maszyna nie pracuje płynnie i jest głośna.	<ol style="list-style-type: none"> 1. W ząbkach nagromadziły się strzępki. 2. W obsadce szpulki lub w ząbkach nagromadziły się strzępki. 	<p>Patrz strona 61 Patrz strona 61</p>

Karta ściegów

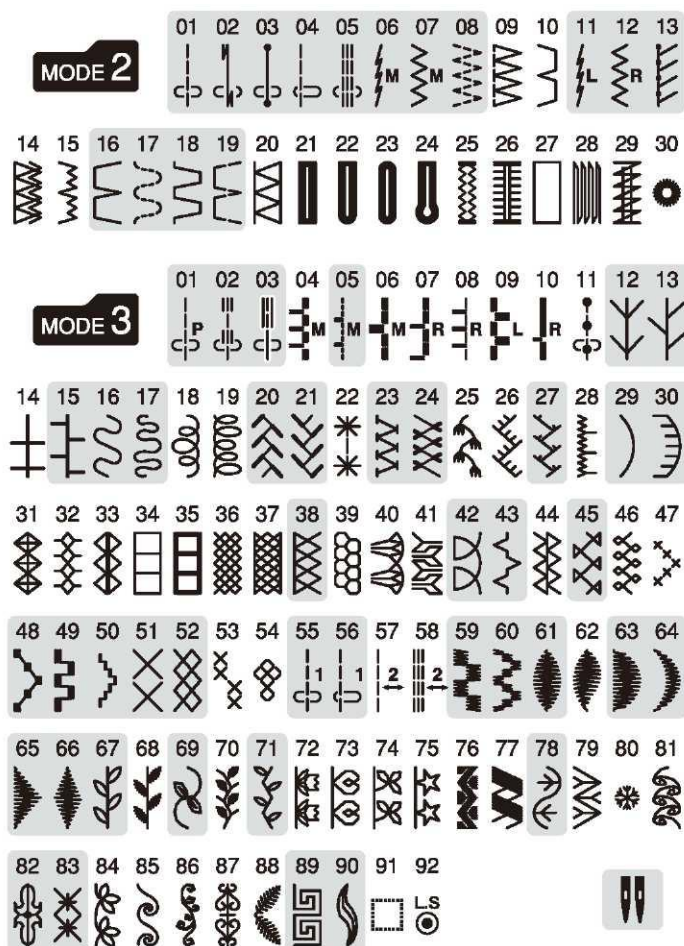

MODE 4 01 02 03 04 05 06 07 08 09 10 11 12 13 14 15 16 17 18 19
 1 2 3 4 5 6 7 8 9 0 A B C D E F G H I
 20 21 22 23 24 25 26 27 28 29 30 31 32 33 34 35 36 37 38 39 40 41 42
 J K L M N O P Q R S T U V W X Y Z a b c d e f
 43 44 45 46 47 48 49 50 51 52 53 54 55 56 57 58 59 60 61 62 63 64 65
 g h i j k l m n o p q r s t u v w x y z . & ?
 66 67 68 69 70 71 72 73 74 75 76 77 78 79 80 81 82 83 84 85 97 98 99
 ! - , ' : < > () = _ + / % ~ // @ ♪ ☆ ♥ □ □ □

MODE 5 01 02 03 04 05 06 07 08 09 10 11 12 13 14 15 16 17 18 19
 Ā Ā Ā Ā Ā Ā Ę Ć Ę Ę Ę Ę Ę Ę Ę Ę Ę
 20 21 22 23 24 25 26 27 28 29 30 31 32 33 34 35 36 37 38 39 40 41 42
 Ō Ō Ō Ō Ū Ū Ū Ū Β Α Ć Ę Ę Ę Ę Ę Ę Ę Ę Ę
 43 44 45 46 47 48 49 50 51 52 53 54 55 56 57 58 59 60 61 62 63 64 65
 á â ã ä å æ ç è é ê ë ì í î ï ñ ò ó ô õ ö ø ù
 66 67 68 69 70 71 72 73 74 75 76 77 78 79 80 81 82
 ú û ü Β α ć ę ğ ĩ ij ł Ń œ ś ș ź ž

MODE 6 01 02 03 04 05 06 07 08 09 10 11 12 13 14 15 16 17 18 19
 А Б В Г Г Д Г Ѓ Е Е Ѓ Ж З С И І Й
 20 21 22 23 24 25 26 27 28 29 30 31 32 33 34 35 36 37 38 39 40 41 42
 Ј К Л Љ М Н Њ О П Р С Т Ѓ У Ў Ф Х Ц Ч Џ Ш Щ
 43 44 45 46 47 48 49 50 51 52 53 54 55 56 57 58 59 60 61 62 63 64 65
 Ъ Ы Ь Э Ю Я а б в г г д г ѓ е е ё ж з с и і ї
 66 67 68 69 70 71 72 73 74 75 76 77 78 79 80 81 82 83 84 85 86 87 88
 й й ј к л љ м њ о п р с т ѓ у ў ф х ц ч џ
 89 90 91 92 93 94 95 96 97 98 99
 ш щ ъ ы ь э ю я □ □ □

